

- | | |
|----------------------------|-----------------------------|
| (I) MANUALE ISTRUZIONI | (NL) BEDIENINGSHANDLEIDING |
| (GB) INSTRUCTION MANUAL | (E) MANUAL DE INSTRUCCIONES |
| (F) MODE D'EMPLOI | (P) MANUAL DE INSTRUÇÕES |
| (D) BEDIENUNGSSANLEITUNGEN | (GR) ΕΓΧΕΙΡΙΔΙΟ ΟΔΗΓΙΩΝ |

MOTOZAPPA - MOTOR HOE MOTOBINEUSE - MOTORHACKE HAKFREES - MOTOAZADA MOTOENXADA - ΜΟΤΟΣΚΑΠΤΙΚΟ

TL 60
TL 40N
BGAV55C

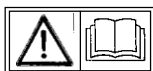

- (I) Leggere attentamente le presenti istruzioni prima del primo impiego.
- (GB) Read this operators manual careful before the first use.
- (F) Lire avec attention ces instructions avant la première utilisation
- (D) Vor der Anwendung die vorliegenden Anweisungen aufmerksam lesen.
- (NL) Lees aandachtig deze instructies door alvorens het apparaat voor het eerst in gebruik te nemen.
- (E) Leer con cuidado estas instrucciones antes de la primera utilización.
- (P) Leia com atenção estas instruções antes de utilizar pela primeira vez o aparelho.
- (GR) Πριν χρησιμοποιήσετε το μηχανήμα για πρώτη φορά, διαβάστε προσεκτικά αυτές τις οδηγίες.





(I)

ATTESTAZIONE DI CONFORMITÀ ALLE NORME CEE PER LE MACCHINE CON MOTORI < 3 KW

La sottoscritta **SANDRIGARDEN srl**, via Manzoni 22, 36027 ROSÀ (VI) ITALIA, dichiara che i seguenti prodotti: **MOTOZAPPA TL 60 - TL 40/N** sono conformi alle direttive, **98/37/CE, 89/336/CE, 2000/14 CE, Art. 12 ANNEX VI, N°1232, CESMA s.c. a.r.l. Via Gorizia 49, 42100 Reggio Emilia ITALIA** e sono state sviluppate conformemente alle norme **EN 709**.

Livello di potenza sonora misurata - Lwa = **91,6 dB(A)**

Livello di potenza sonora garantita - Lwad = **93 dB(A)**

(ENG)

DECLARATION OF CONFORMITY TO EU STANDARDS RELATING TO MACHINES FITTED WITH MOTORS < 3 KW

SANDRIGARDEN srl, located in via Manzoni 22, 36027 ROSÀ (VI) ITALY, declares that the following products: **TL 60 - TL 40/N MOTOR HOE** comply with directives **98/37/EC, 89/336/EC, 2000/14 EC, Art. 12 ANNEX VI, No. 1232, CESMA s.c. a.r.l. Via Gorizia 49, 42100 Reggio Emilia ITALY** and that they have been designed in compliance with **EN 709** standards.

Measured sound power level - Lwa = **91.6 dB(A)**

Assured sound power level - Lwad = **93 dB(A)**

(F)

ATTESTATION DE CONFORMITÉ AUX NORMES CEE POUR LES MACHINES AVEC MOTEURS < 3 KW

La société soussignée **SANDRIGARDEN srl**, via Manzoni 22, 36027 ROSÀ (VI) ITALIE, déclare que les produits suivants : **MOTOBINEUSE TL 60 - TL 40/N** sont conformes aux directives **98/37/CE, 89/336/CE, 2000/14 CE, Art. 12 ANNEXE VI, N° 1232, CESMA s.c. a.r.l. Via Gorizia 49, 42100 Reggio Emilia ITALIE** et qu'ils ont été développés conformément à la norme **EN 709**.

Niveau de puissance acoustique mesuré - Lwa = **91,6 dB(A)**

Niveau de puissance acoustique garanti - Lwad = **93 dB(A)**

(D)

CE-KONFORMITÄTSERLÄRUNG FÜR MASCHINEN MIT MOTOREN < 3 KW

Hiermit bestätigt die Firma **SANDRIGARDEN srl**, Via Manzoni 22, 36027 ROSÀ (VI) ITALIEN, dass die Bauart des Geräts: **MOTORHACKE TL 60 - TL 40/N** folgenden Richtlinien entspricht: **98/37/EG, 89/336/EG, 2000/14/EG, Art. 12 ANHANG VI, Nr. 1232, CESMA s.c. a.r.l. Via Gorizia 49, 42100 Reggio Emilia ITALIEN** und die Entwicklung des Produkts gemäß den Normen **EN 709** erfolgte.

Gemessener Schallpegel - Lwa = **91,6 dB(A)**

Garantierter Schallpegel - Lwad = **93 dB(A)**

(NL)

VERKLARING VAN OVEREENSTEMMING MET DE EEG-NORMEN VOOR MACHINES MET MOTOREN < 3 KW

Ondergetekende **SANDRIGARDEN srl**, via Manzoni 22, 36027 ROSÀ (VI) ITALIË, verklaart dat de volgende producten: **HAKFREES TL 60 - TL 40/N** in overeenstemming zijn met de Richtlijnen **98/37/EG, 89/336/EEG, 2000/14 EG, Art. 12 BIJLAGE VI, N°1232, CESMA s.c. a.r.l. Via Gorizia 49, 42100 Reggio Emilia ITALIË** en dat zij ontwikkeld zijn in overeenstemming met de normen **EN 709**

Gemeten geluidsvermogniveau - Lwa = **91,6 dB(A)**

Gegarandeerd geluidsvermogniveau - Lwad = **93 dB(A)**

(E)

CERTIFICADO DE CONFORMIDAD CON LAS NORMAS CEE PARA LAS MÁQUINAS CON MOTORES < 3 KW

La abajo firmante **SANDRIGARDEN srl**, via Manzoni 22, 36027 ROSÀ (VICENZA) ITALIA, declara que los siguientes productos: **MOTOZAZADA TL 60 - TL 40/N** son conformes a las directivas **98/37/CE, 89/336/CE, 2000/14 CE, Art. 12 ANEXO VI, N°1232, CESMA s.c. a.r.l. Via Gorizia 49, 42100 Reggio Emilia ITALIA** y se han desarrollado de acuerdo con las normas **EN 709**.

Nivel de potencia sonora medida - Lwa = **91,6 dB(A)**

Nivel de potencia sonora garantizada - Lwad = **93 dB(A)**

(P)

ATESTAÇÃO DE CONFORMIDADE DAS NORMAS CEE PARA AS MÁQUINAS COM MOTORES < 3 KW

A abaixo-assinada **SANDRIGARDEN srl**, via Manzoni 22, 36027 ROSÀ (VI) ITALIA, declara que os seguintes produtos: **MOTOENXADA TL 60 - TL 40/N** são conforme as directivas, **98/37/CE, 89/336/CE, 2000/14 CE, Art. 12 ANNEX VI, N°1232, CESMA s.c. a.r.l. Via Gorizia 49, 42100 Reggio Emilia ITALIA** e foram desenvolvidas em conformidade com as normas **EN 709**.

Nível de potência sonora medida - Lwa = **91,6 dB(A)**

Nível de potência sonora garantida - Lwad = **93 dB(A)**

(GR)

ΒΕΒΑΙΩΣΗ ΣΥΜΜΟΡΦΩΣΗΣ ΜΕ ΤΟΥΣ ΚΑΝΟΝΙΣΜΟΥΣ ΤΗΣ ΕΟΚ ΠΕΡΙ ΜΗΧΑΝΗΜΑΤΩΝ ΜΕ ΚΙΝΗΤΗΡΕΣ < 3 KW

Η υπογράφουσα εταιρία **SANDRIGARDEN srl**, via Manzoni 22, 36027 ROSÀ (VI) ITALIA, δηλώνει ότι τα ακόλουθα προϊόντα: **ΟΤΟΣΚΑΠΤΙΚΟ TL 60 - TL 40/N** συμμορφώνονται με τις Οδηγίες, **98/37/ΕΚ, 89/336/ΕΚ, 2000/14 ΕΚ, αρθ. 12 ANNEX VI, N°1232, CESMA s.c. a.r.l. Via Gorizia 49, 42100 Reggio Emilia ITALIA** και κατασκευάστηκαν σύμφωνα με τους κανονισμούς **EN 709**.

Επίπεδο μετρημένης ισχύος - Lwa = **91,6 dB(A)**

Επίπεδο από ΙΣΧΥΣ sonora garantita - Lwad = **93 dB(A)**

Rosà (VI) 19 - 04 - 2007
SANDRIGARDEN srl

Direttore Generale
Alberto Cattaneo



(I)

ATTESTAZIONE DI CONFORMITÀ ALLE NORME CEE PER LE MACCHINE CON MOTORI > 3 KW

La sottoscritta **SANDRIGARDEN srl**, via Manzoni 22, 36027 ROSÀ (VI) ITALIA, dichiara che i seguenti prodotti: **MOTAZAPPA TL 60 - TL 40/N** sono conformi alle direttive, **98/37/CE, 89/336/CE** e sono state sviluppate conformemente alle norme **EN 709**.

(ENG)

DECLARATION OF CONFORMITY TO EU STANDARDS RELATING TO MACHINES FITTED WITH MOTORS > 3 KW

SANDRIGARDEN srl, located in via Manzoni 22, 36027 ROSÀ (VI) ITALY, declares that the following products: **MOTOR HOE TL 60 - TL 40/N** comply with directives **98/37/EC, 89/336/EC**, and that they have been designed in compliance with **EN 709** standards.

(F)

ATTESTATION DE CONFORMITÉ AUX NORMES CEE POUR LES MACHINES AVEC MOTEURS > 3 KW

La société soussignée **SANDRIGARDEN srl**, via Manzoni 22, 36027 ROSÀ (VI) ITALIE, déclare que les produits suivants : **MOTOBINEUSE TL 60 - TL 40/N** sont conformes aux directives **98/37/CE, 89/336/CE** et qu'ils ont été développés conformément à la norme **EN 709**.

(D)

CE-KONFORMITÄTSERLÄRUNG FÜR MASCHINEN MIT MOTOREN > 3 KW

Hiermit bestätigt die Firma **SANDRIGARDEN srl**, Via Manzoni 22, 36027 ROSÀ (VI) ITALIEN, dass die Bauart des Geräts: **MOTORHACKE TL 60 - TL 40/N** folgenden Richtlinien entspricht: **98/37/EG, 89/336/EG** und die Entwicklung des Produkts gemäß den Normen **EN 709** erfolgte.

(NL)

VERKLARING VAN OVEREENSTEMMING MET DE EEG-NORMEN VOOR MACHINES MET MOTOREN > 3 KW

Ondergetekende **SANDRIGARDEN srl**, via Manzoni 22, 36027 ROSÀ (VI) ITALIË, verklaart dat de volgende producten: **HAKFREES TL 60 - TL 40/N** in overeenstemming zijn met de Richtlijnen **98/37/EG, 89/336/EEG** en dat zij ontwikkeld zijn in overeenstemming met de normen **EN 709**

(E)

CERTIFICADO DE CONFORMIDAD CON LAS NORMAS CEE PARA LAS MÁQUINAS CON MOTORES > 3 KW

LA abajo firmante **SANDRIGARDEN srl**, via Manzoni 22, 36027 ROSÀ (VICENZA) ITALIA, declara que los siguientes productos: **MOTOAZADA TL 60 - TL 40/N** son conformes A las directivas **98/37/CE y 89/336/CE** y se han desarrollado de acuerdo con las normas **EN 709**.

(P)

ATESTAÇÃO DE CONFORMIDADE DAS NORMAS CEE PARA AS MÁQUINAS COM MOTORES > 3 KW

A abaixo-assinada **SANDRIGARDEN srl**, via Manzoni 22, 36027 ROSÀ (VI) ITALIA, declara que os seguintes produtos: **MOTOENXADA TL 60 - TL 40/N** são conforme as directivas, **98/37/CE, 89/336/CE** e foram desenvolvidas em conformidade com as normas **EN 709**.

(GR)

ΒΕΒΑΙΩΣΗ ΣΥΜΜΟΡΦΩΣΗΣ ΣΤΟΥΣ ΚΑΝΟΝΙΣΜΟΥΣ ΕΟΚ ΠΕΡΙ ΜΗΧΑΝΗΜΑΤΩΝ ΜΕ ΚΙΝΗΤΗΡΕΣ > 3 KW

Η υπογράφουσα εταιρία **SANDRIGARDEN srl**, via Manzoni 22, 36027 ROSÀ (VI) ITALIA, δηλώνει ότι τα ακόλουθα προϊόντα: **ΜΟΤΟΣΚΑΠΤΙΚΟ TL 60 - TL 40/N** συμμορφώνονται με τις οδηγίες, **98/37/ΕΚ, 89/336/ΕΚ** και έχουν κατασκευαστεί σύμφωνα με τους κανονισμούς **EN 709**.

Rosà (VI) 19 - 04 - 2007
SANDRIGARDEN srl

Direttore Generale
Alberto Cattaneo

- I** SIGNIFICATO DEI SIMBOLI
- GB** DEFINITIONS OF SYMBOLS
- F** SIGNIFICATION DES SYMBOLES
- D** ERKLÄRUNG DER WARNSYMBOL
- NL** BETEKENIS VAN DE WAARSCHUWINGSSYMBOLEN
- E** DEFINICIOND DE LOS SIMBOLOS
- P** SIGNIFICADO DOS SÍMBOLOS
- GR** ΣΗΜΑΣΙΑ ΣΥΜΒΟΛΩΝ



- I** AVVERTENZE!
- GB** WARNINGS!
- F** AVVERTISSEMENT!
- D** WARNUNG!
- NL** WAARSCHUWINGEN!
- E** ADVERTENCIAS!
- P** ADVERTENCIAS!
- GR** ΠΡΟΕΙΔΟΠΟΙΗΣΕΙΣ!

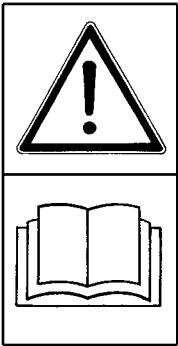

- I** Chiunque utilizzi la motozappa deve prima leggere attentamente il manuale di istruzioni e manutenzione e familiarizzarsi completamente con i comandi per un uso corretto della motozappa.
- GB** Read the operating and service instruction manual carefully. Be thoroughly familiar with the controls and the proper use of the motor hoe.
- F** Lire soigneusement les instructions du manuel d'entretien et d'utilisation avant d'utiliser la motobineuse et se familiariser complètement avec le fonctionnement des commandes pour une utilisation correcte de la motobineuse.
- D** Jeder Benutzer der Motorhacke muss zunächst aufmerksam die Betriebs- und Wartungsanleitung lesen und sich für einen korrekten Gebrauch mit allen Bedienungsteilen vertraut machen.
- NL** Alle personen die de hakfrees gebruiken dienen eerst de bedieningshandleiding zorgvuldig door te lezen om volledig vertrouwd te raken met de instructies voor een correct gebruik van de hakfrees.
- E** Cualquier persona, antes de utilizar la motoazada, tiene que leer atentamente el presente manual de instrucciones y mantenimiento y familiarizarse bien con los mandos para un empleo correcto de la motoazada.
- P** Qualquer pessoa que utilize a motoenxada, deve primeiramente, ler com atenção o manual de instruções e manutenção e familiarizarse completamente com os comandos para um uso correcto uso da motoenxada.
- GR** ΟΠΟΙΟΣ ΧΡΗΣΙΜΟΠΟΙΕΙ ΤΟ ΜΟΤΟΣΚΑΠΤΙΚΟ ΠΡΕΠΕΙ ΠΡΟΗΓΟΥΜΕΝΩΣ ΝΑ ΔΙΑΒΑΣΕΙ ΠΡΟΣΕΚΤΙΚΑ ΤΟ ΕΓΧΕΙΡΙΔΙΟ ΟΔΗΓΙΩΝ ΚΑΙ ΣΥΝΤΗΡΗΣΗΣ ΚΑΙ ΝΑ ΕΞΟΙΚΕΙΩΘΕΙ ΜΕ ΤΑ ΧΕΙΡΙΣΤΗΡΙΑ ΓΙΑ ΤΗ ΣΩΣΤΗ ΧΡΗΣΗ ΤΟΥ ΜΟΤΟΣΚΑΠΤΙΚΟΥ.

**SEGNALETICA DI SICUREZZA - WARNING SYMBOLS - SYMBOLES DE SECURIE
 WARNZEICHEN - WAARSCHUWINGSYMBOLEN - SEÑALIZACIÓN DE
 SEGURIDAD - SINAIS DE SEGURANÇA - ΣΗΜΑΤΑ ΑΣΦΑΛΕΙΑΣ**



- I** **PERICOLO** - Non mettere in moto e non utilizzare la motozappa in prossimità di persone, specialmente bambini o animali.
- GB** **DANGER** - Never use the motor hoe while people, especially children, or pets are nearby.
- F** **DANGER** - Ne pas mettre en marche et ne pas utiliser la motobineuse quand des personnes, surtout des enfants ou des animaux, se trouvent à proximité.
- D** **GEFAHR** - Setzen Sie die Motorhacke nicht in Betrieb, wenn sich in der Nähe Personen, insbesondere Kinder, oder Tiere aufhalten.
- NL** **GEVAAR** - De hakfrees niet starten of gebruiken in de nabijheid van personen, en met name van kinderen en dieren.
- E** **PELIGRO - PELIGRO** - No poner en marcha ni utilizar la motoazada si hay personas, especialmente niños, o animales en los alrededores.
- P** **PERIGO** - Não ligar e nem utilizar a motoenxada em proximidade de pessoas, especialmente crianças ou animais.
- GR** **ΚΙΝΔΥΝΟΣ** - Μην θέτετε σε κίνηση και μη χρησιμοποιείτε το χλοοκοπτικό κοντά σε άτομα και ειδικότερα σε παιδιά ή ζώα.

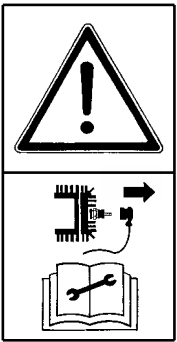

- I** **PERICOLO** - Prima di effettuare la pulizia, la manutenzione o l'ispezione, accertarsi che le frese e tutte le altre parti in movimento si siano fermate completamente. Scollegare il cavo della candela ed allontanarlo dalla candela stessa, in modo da evitare una messa in moto accidentale.
- GB** **DANGER** - When cleaning, repairing, or inspecting, make certain the blades and all moving parts have stopped. Disconnect the spark plug cap, and keep the cap away from the plug to prevent accidental starting.
- F** **DANGER** - Veiller à ce que les fraises ainsi que toutes les pièces en mouvement soient arrêtées avant de nettoyer, réparer ou inspecter la motobineuse. Déconnecter le fil de la bougie et le maintenir à l'écart pour éviter une mise en marche accidentelle.
- D** **GEFAHR** - Stellen Sie vor Reinigungs-, Wartungs- oder Inspektionsarbeiten sicher, dass die Fräsen und alle anderen Bewegungsorgane vollständig zum Stillstand gekommen sind. Ziehen Sie das Zündkabel ab und entfernen Sie es von der Zündkerze, um ein versehentliches Anlassen zu vermeiden.
- NL** **GEVAAR** - Alvorens de machine schoon te maken of de frezen en alle andere bewegende delen volledig tot stilstand zijn gekomen. Koppel de bougiekabel af en houd deze weg van de bougie, om zo een ongewenste inschakeling van de machine te voorkomen.
- E** **PELIGRO - PELIGRO** - Antes de efectuar la limpieza, el mantenimiento o la inspección, hay que asegurarse de que la fresas y todas las otras piezas en movimiento estén completamente paradas. Desconectar el cable de la bujía y alejarlo de la misma para evitar que el motor se pueda poner en marcha de manera accidental.
- P** **PERIGO** - Antes de efectuar a limpeza, a manutenção ou a inspeção, certifique-se de que a lâmina e todas as outras partes em movimento estejam completamente paradas. Desligar o cabo da vela e afasta-lo da mesma, de modo a evitar uma ligação acidental.
- GR** **ΚΙΝΔΥΝΟΣ** - Πριν κάνετε καθαρισμό, συντήρηση ή έλεγχο, βεβαιωθείτε ότι η φρέζα και όλα τα άλλα κινούμενα τμήματα έχουν σταματήσει εντελώς. Αποσυνδέστε το καλώδιο από το μπουζί και τοποθετήστε το μακριά από το ίδιο το μπουζί, ώστε να αποφευχθεί τυχαία εκκίνηση.
- D** **HINWEIS** - WEITERE HINWEISE ZUR BEDIENUNGS UND SERVICE DES MOTORS FINDEN SIE IN DER BEILEGENDEN BEDIENUNGSANLEITUNG DES MOTORS.

**SEGNALETICA DI SICUREZZA - WARNING SYMBOLS - SYMBOLES DE SECURIE
 WARNZEICHEN - WAARSCHUWINGSYMBOLEN - SEÑALIZACIÓN DE
 SEGURIDAD - SINAIS DE SEGURANÇA - ΣΗΜΑΤΑ ΑΣΦΑΛΕΙΑΣ**

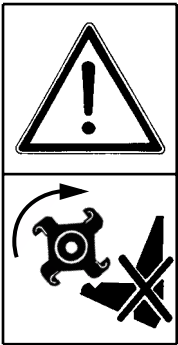

- I** **PERICOLO** - Frese taglienti in rotazione! Non avvicinarsi per nessun motivo con i piedi o con altre parti del corpo alla fresa in rotazione.
- GB** **DANGER** - Rotating cutting blades! Keep feet and other parts of the body away from the rotating cutters.
- F** **DANGER** - Fraises coupantes en rotation! Ne s'approcher sous aucun pretexte de la fraise en rotation avec les pieds ou d'autres parties du corps.
- D** **Gefahr** - Scharfe DREHENDE Fräsen! nähern sie sich auf keinen fall der DREHENDEN Fräse mit den füssen oder anderen körpertellen.
- NL** **GEVAAR** - de SCHERPE frezen draaien! Kom om geen enkele reden met uw voeten of andere lichaamsdelen in de buurt van de draaiende frezen.
- E** **PELIGRO** - ¡Fresas CORTANTES en rotacion! En ningún caso acercarse con los pies o con otras partes del cuerpo a la fresa en rotacion.
- P** **PERIGO** - Lâminas EM rotaÇão! Não aproxime-se por nenhum motivo com os pés ou com outras partes do corpo à lâmina em rotação.
- GR** **ΚΙΝΔΥΝΟΣ** - Περιστρεφόμενες κοφτερές φρέζες! Μην πλησιάζετε για κανένα λόγο με τα πόδια ή με άλλα μέρη του σώματος στην περιστρεφόμενη φρέζα.

**PARTI MACCHINA - MACHINE PARTS - PIECES DE LA MACHINE
 MASCHINENTEILE - MACHINEDELEN - PARTES MÁQUINA
 PARTES DA MÁQUINA - ΤΜΗΜΑΤΑ ΜΗΧΑΝΗΜΑΤΟΣ**

Fig. 1
TL 60

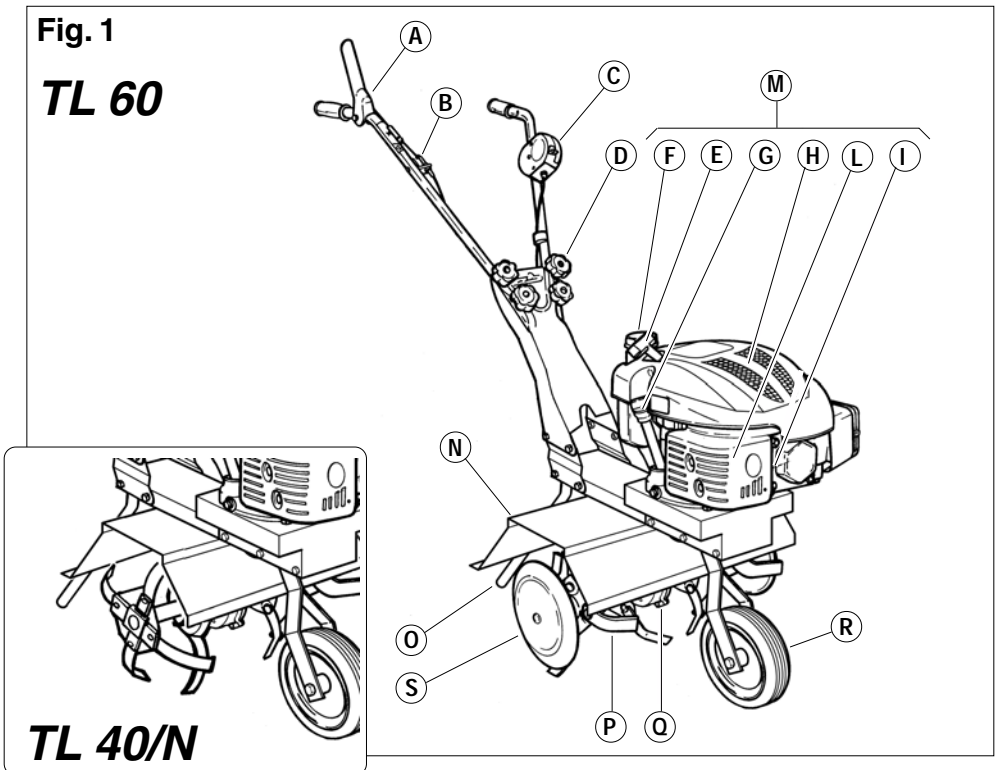

ILLUSTRAZIONI DI FUNZIONAMENTO E MANUTENZIONE - ILLUSTRATION OF OPERATION & MAINTENANCE - ILLUSTRATIONS DE MARCHE ET DE MAINTENANCE - BETRIES-UND WARTUNGSANLEITUNGEN - AFBEELDINGEN VAN DE WERKING EN HET ONDERHOUD
 ILUSTRACIONES DE FUNCIONAMIENTO Y MANTENIMIENTO - ILUSTRações DE FUNCIONAMENTO E MANUTENÇÃO - ΕΙΚΟΝΕΣ ΛΕΙΤΟΥΡΓΙΑΣ ΚΑΙ ΣΥΝΤΗΡΗΣΗΣ

Fig. 2

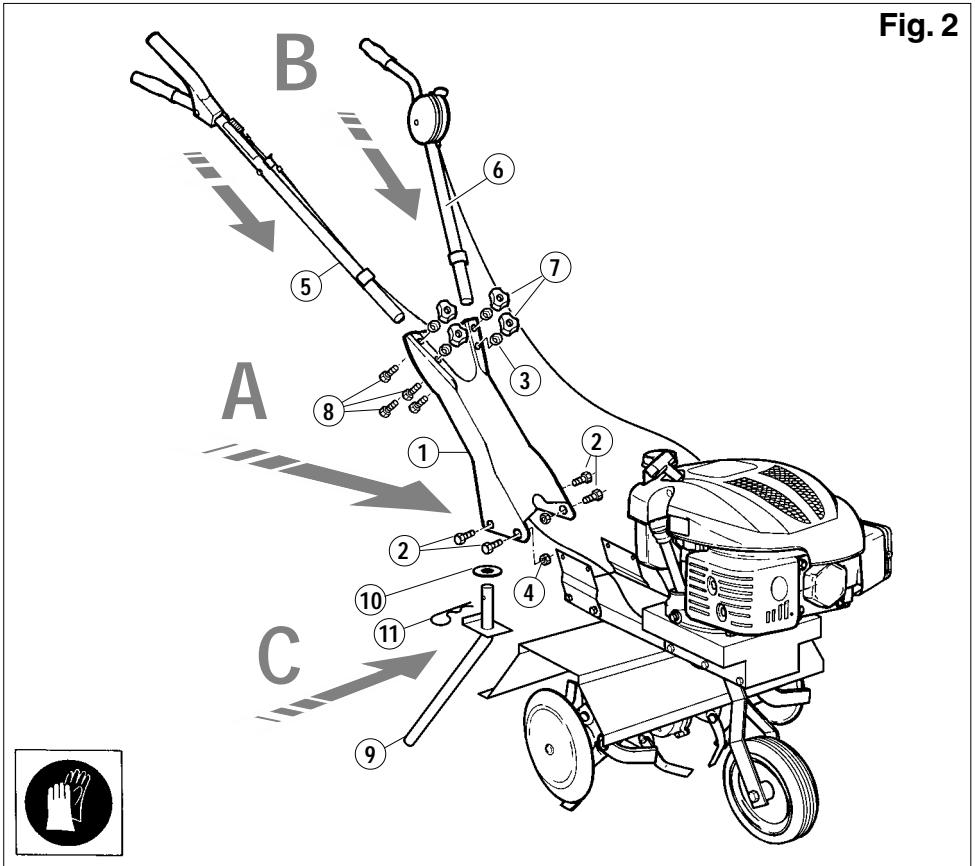

Fig. 3

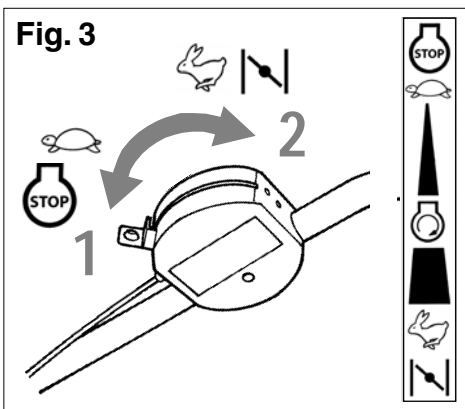
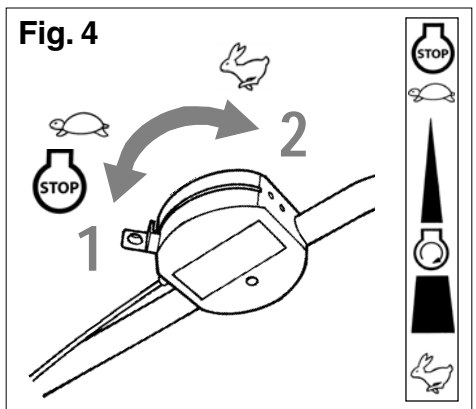

Fig. 4



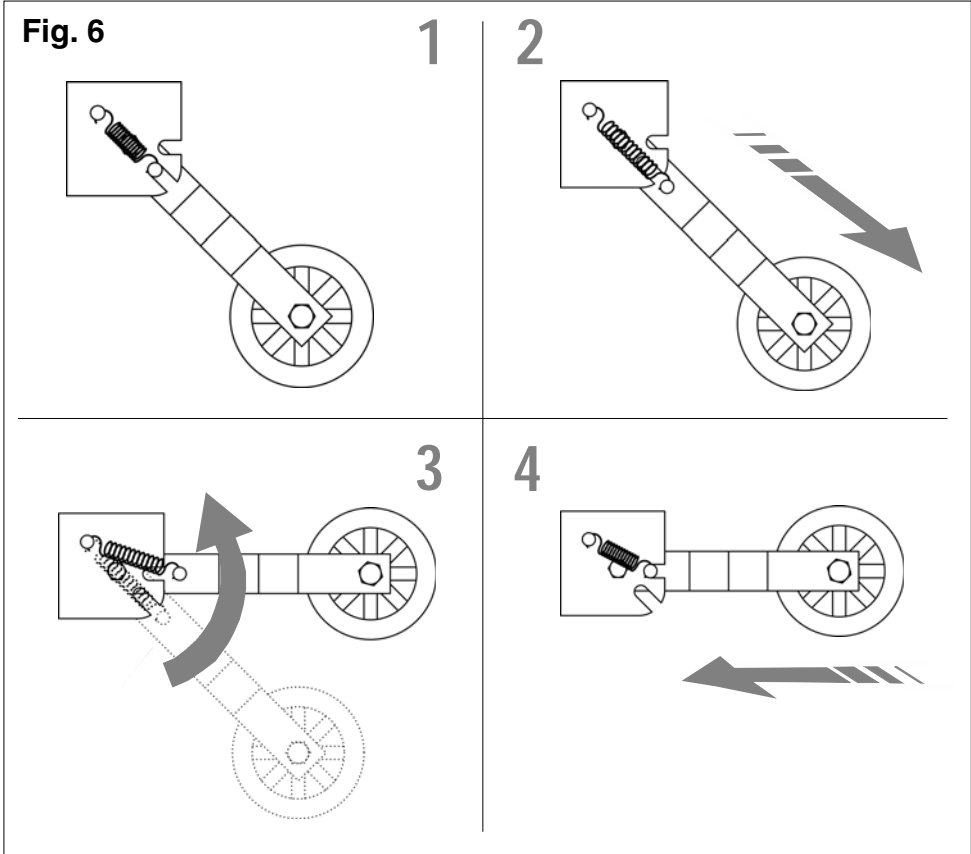
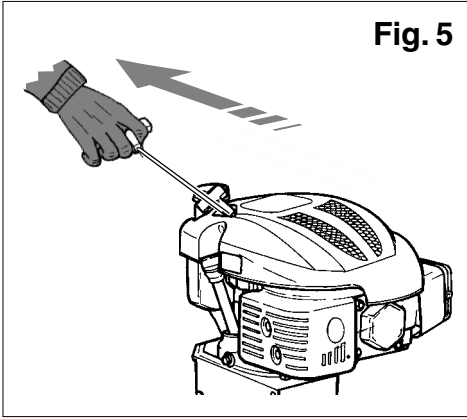

Fig. 7

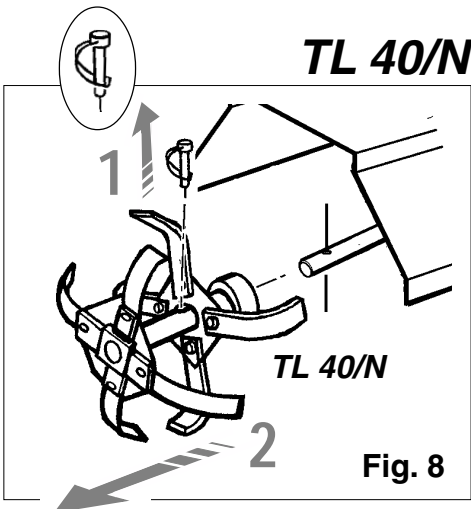
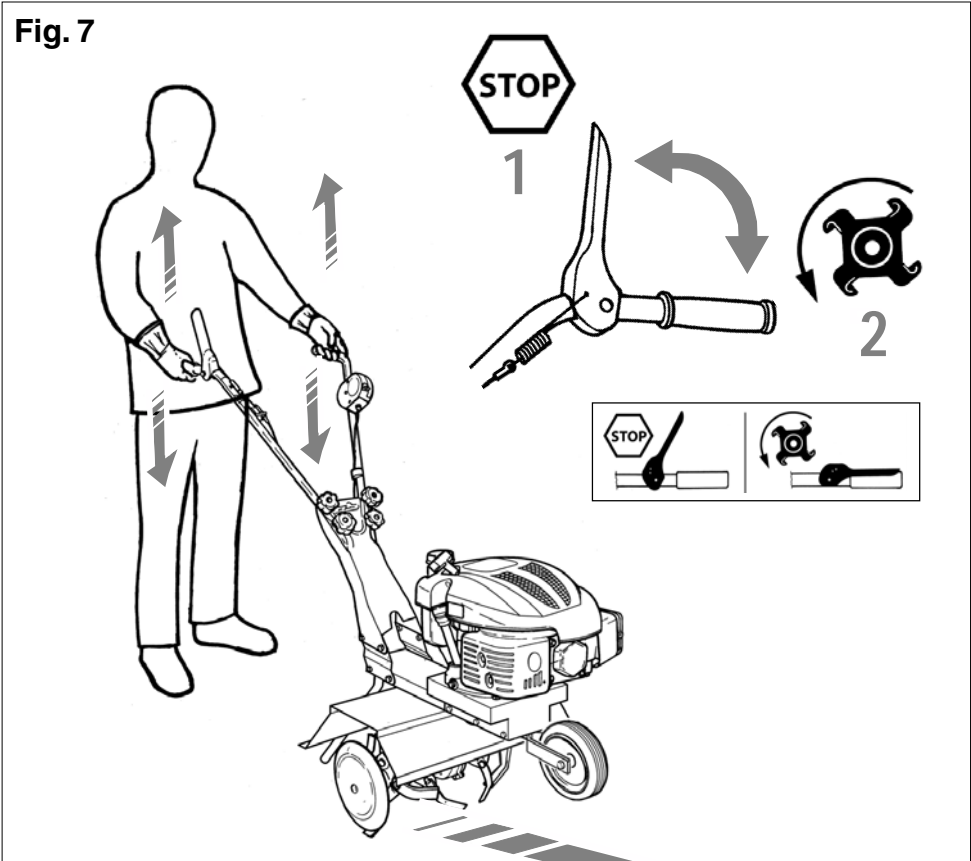

Fig. 8

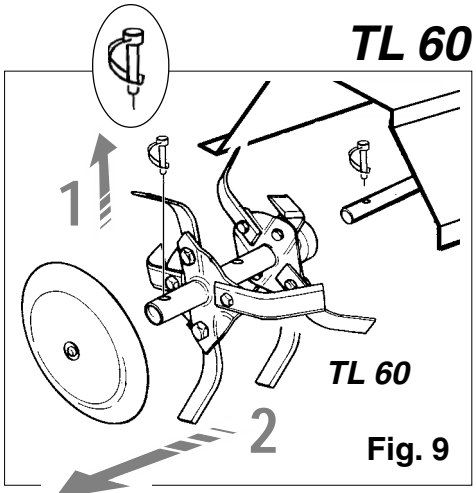

Fig. 9

1. CONGRATULAZIONI

Gentile cliente, vogliamo congratularci con Lei per aver scelto un nostro prodotto per il giardino.

La Vostra **MOTOZAPPA** è stata costruita, tenendo conto delle norme di sicurezza vigenti a tutela del consumatore.

In questo manuale sono descritte ed illustrate le varie operazioni di montaggio, di uso ed interventi di manutenzione, necessari per mantenere in perfetta efficienza la Vostra **MOTOZAPPA**.

PER FACILITARE LA LETTURA

Le illustrazioni corrispondenti al montaggio e alla descrizione della macchina si trovano all'inizio del presente fascicolo.

Per rendere più comprensibile l'utilizzo della macchina consultare queste pagine durante la lettura delle istruzioni di montaggio e di utilizzo.

Nel caso la Vostra **MOTOZAPPA** necessitasse di assistenza o riparazione, Vi preghiamo di rivolgerci al nostro rivenditore, o ad un centro assistenza autorizzato.

2. PRECAUZIONI FONDAMENTALI DI SICUREZZA

NORME GENERALI

AVVERTENZE:



A1 - La **MOTOZAPPA** deve sempre essere usata secondo le istruzioni del costruttore comprese nel presente manuale.

A2 - L'utilizzo della **MOTOZAPPA** richiede il rispetto delle norme di sicurezza.

A3 - Chiunque utilizzi la **MOTOZAPPA** deve prima leggere attentamente il manuale di istruzioni e manutenzione e familiarizzare completamente con i comandi per un uso corretto dell'apparecchio.

A3.1 - Conservare il presente manuale per consultazioni future.

A4 - Non permettere l'uso della **MOTOZAPPA** ai bambini e persone che non siano completamente a conoscenza delle presenti istruzioni.

Specifiche norme nazionali potrebbero limitare l'età dell'utilizzatore.

PERICOLO:

A5 - Fare attenzione al materiale proiettato dalle frese.

A6 - Non mettere in moto e non utilizzare la motozappa in prossimità di persone, animali o cose.

A7 - L'operatore è responsabile in caso di incidenti o pericoli occorsi ad altre persone od alle loro cose.

PREPARAZIONE:



B1 - Ispezionare accuratamente l'area in cui si intende usare la motozappa e rimuovere qualsiasi oggetto che potrebbe essere lanciato o compromettere il funzionamento della macchina.

B2 - Impiegare la **MOTOZAPPA** solamente per fresare terreni liberi da ostacoli.

Non impiegare l'apparecchio per scopi diversi.

B3 - Durante l'utilizzo indossare abiti aderenti e non sciolti. Indossare **SEMPRE** scarpe di sicurezza e pantaloni lunghi. Non operare **MAI** a piedi scalzi o con sandali aperti.





B4 - Indossare guanti robusti.

B5 - Chi utilizza la motozappa deve essere in buona forma. **NON UTILIZZARE** la **MOTOZAPPA** in condizioni di stanchezza, di malessere o sotto l'effetto dell'alcol e di altre droghe.



B6 - ATTENZIONE! I gas di scarico sono velenosi ed asfissianti. Se inspirati possono quindi essere anche mortali. Non fare funzionare il motore in luogo chiuso o scarsamente ventilato.



B7 - ATTENZIONE! La benzina è altamente infiammabile.



PERICOLO DI USTIONI ED INCENDIO. In caso di incendio utilizzare un estintore, se possibile; in alternativa buttare terra sulle fiamme; se non si riesce a spegnere le fiamme immediatamente allontanarsi dalla macchina almeno 20 metri, fino allo spegnimento naturale.

7.1 - Conservare la benzina in contenitori specificamente previsti per questo uso.



7.2 - Fare il rifornimento di benzina solo all'aperto; non fumare durante il rifornimento.

7.3 - Fare il rifornimento di benzina prima di mettere in moto il motore. Non togliere mai il tappo del serbatoio e non fare il rifornimento di benzina mentre il motore è in moto o a motore caldo.

7.4 In caso di benzina traboccata non tentare di mettere in moto il motore ma spostare la macchina lontano dal luogo della benzina versata; evitare ogni causa di scintilla o fuoco, fino alla completa scomparsa dei vapori di benzina.

7.5 - Richiudere il serbatoio della benzina ed i contenitori serrando con sicurezza i loro tappi.

B8 - Sostituire il silenziatore se difetoso

o danneggiato.

B9 - Prima dell'uso controllare sempre visivamente che le frese, i pioli di bloccaggio frese ed i taglienti non siano usurati o danneggiati. Sostituire le lame danneggiate o usurate per lotti completi per mantenere il bilanciamento.

FUNZIONAMENTO



C1 - Non fare funzionare il motore in luogo chiuso o limitato dove può accumularsi il pericoloso gas monossido di carbonio contenuto nei gas di scarico.

C2 - Operare solamente su terreni illuminati dalla luce diurna o da una adeguata illuminazione artificiale.

C3 - Tenere l'apparecchio sempre con ambedue le mani.

Assumere una posizione stabile e sicura sulle gambe.

C4 - Evitare, per quanto possibile, di utilizzare la motozappa su terreni fangosi, su terreni pietrosi e terreni particolarmente duri (ghiacciati).

C5 - Sui pendii appoggiare con sicurezza i piedi sul terreno.

C6 - Camminare non correre mai con la macchina.

C7 - Su terreni in pendenza avanzare trasversalmente, senza mai procedere verso l'alto o verso il basso.

C8 - Esercitare la massima precauzione nel cambiare direzione su terreni in pendenza.

C9 - Evitare di operare su terreni con una pendenza eccessiva.

C10 - Usare estrema precauzione nell'invertire la marcia e nel tirare la motozappa all'indietro.

C11 - Arrestare il motore (e quindi le frese) quando la motozappa deve attraversare un terreno diverso dal ter-

reno da lavorare e quando viene trasportata verso e dall'area di lavoro.

C12 - Non modificare le regolazioni del motore né manomettere per mandare su di giri il motore.

C13 - Nella messa in moto del motore usare attenzione seguendo le istruzioni e tenendo i piedi ben lontani dalle frese.

C14 - Non porre le mani o i piedi in prossimità o al di sotto delle parti rotanti.

C15 - Non sollevare mai e non trasportare mai la macchina mentre il motore in moto.

C16 - **Arrestare il motore e scollegare il cavo della candela:**

C17 - Prima di effettuare la pulizia, la manutenzione o l'ispezione, accertarsi che le frese e tutte le altre parti in movimento si siano fermate completamente. Scollegare il cavo della candela ed allontanarlo dalla candela stessa, in modo da evitare una messa in moto accidentale.

C18 - Quando si colpisce un oggetto estraneo, arrestare il motore, scollegare il cavo della candela, ispezionare accuratamente le frese alla ricerca di eventuali danni. Fare riparare i danni evidenziati prima di mettere in moto il motore; rivolgersi ad un centro assistenza specializzato.

C19 - Qualora la macchina presentasse vibrazioni anormale, arrestare il motore e ricercare immediatamente la causa delle vibrazioni. Di norma, le vibrazioni segnalano la presenza di un problema.

C20 - **Arrestare il motore:**

20.1 Ogni volta che si abbandona la motozappa.

20.2 Prima di ogni rifornimento di benzina.

20.3 Prima di regolare l'altezza del vomere (attendere fino a che le frese si siano arrestate).

C21 - Prima di sollevare o abbassare la ruota.

C22 - Prima di pulire o togliere materiale dalle frese.

C23 - Portare l'acceleratore al minimo durante lo spegnimento del motore e chiudere il rubinetto della benzina (se provvisto) dopo l'arresto del motore.

C24 - Usare la macchina con temperature maggiori di 5°C, così che il terreno sia completamente sgelato; evitare l'utilizzo con terreni troppo secchi e compatti, perché risulterebbero particolarmente duri.

MANUTENZIONE E DEPOSITO

D1 - Mantenere ben serrati tutti i dadi e le viti, in modo che la macchina sia in buone condizioni di funzionamento.

D2 - Non riporre mai la motozappa in luogo chiuso lasciando benzina nel serbatoio, dato che i vapori di benzina possono raggiungere una fiamma libera o una fonte di scintille.

D3 - Attendere che il motore si raffreddi prima di riporre la macchina in uno spazio chiuso.

D4 - Al fine di ridurre il rischio di incendio tenere il motore, il silenziatore, puliti da erba, foglie o eccesso di grasso.

D5 - Per ragioni di sicurezza sostituire le parti usurate o danneggiate. Usare solamente pezzi di ricambio originali. Pezzi di ricambio prodotti da altri fabbricanti.



MANUALE ISTRUZIONI MOTOZAPPA

canti potrebbero adattarsi male e causare danni e pericoli.

D6 - Nel caso si debba svuotare il serbatoio effettuare l'operazione all'aperto.

D7 - Verificare o fare verificare ad un centro assistenza ad intervalli regolari, il serraggio delle frese e delle viti di supporto del motore.

D8 - Le frese della motozappa sono taglienti e possono provocare tagli all'epidermide. È necessario adottare le opportune precauzioni quando si lavora in prossimità o sulle frese.

3. DESCRIZIONI PARTI MACCHINA

DESCRIZIONE (Fig.1)

- A) Leva di comando rotazione frese.
- B) Registro cavo comando frese
- C) Leva acceleratore.
- D) Pomoli bloccaggio semimanubri
- E) Maniglia della fune di avviamento
- F) Tappo serbatoio carburante
- G) Tappo rabbocco olio motore
- H) Avviatore
- I) Cappuccio della candela
- L) Silenziatore
- M) Motore a scoppio
- N) Riparo frese
- O) Barra profondità lavoro
- P) Frese
- Q) Riduttore
- R) Ruota per trasporto
- S) Dischi frese (solo TL 60)

4. MONTAGGIO (Fig.2)

A) PIASTRA SEMIMANUBRI

Montare la piastra fissaggio semimanubri (1) sulla scocca della motozappa, utilizzando le 4 viti (2) e bloccare il tutto con i dadi (4).

B) SEMIMANUBRI

Inserire nella piastra portamanici i due semimanubri (5-6) e fissarli con le viti (8) e i pomoli (7), facendo attenzione ad interporre il piattello (3).

C) BARRA PER REGOLAZIONE PROFONDITA' DI LAVORO

Fissare la barra (9) nella sede della scocca, interporre la rondella (10) e fissare il tutto con la copiglia (11).

5. MESSA IN MOTO



ATTENZIONE !!

Questo motore viene spedito privo di olio.

NON METTERE IN MOTO prima di aver riempito il serbatoio dell'olio. NON SUPERARE IL LIVELLO MASSIMO.

ATTENZIONE !!

Prima di mettere in moto consultare l'allegato manuale del produttore del motore.

1) Preparare il carburante e fare rifornimento solo all'aperto.

2) Conservare il carburante in un contenitore previsto per questo uso e con tappo ben serrato.

6. AVVIAMENTO E ARRESTO



ATTENZIONE! Osservare scrupolosamente gli avvertimenti contenuti nel precedente Cap. 2 PRECAUZIONI FONDAMENTALI DI SICUREZZA.

ISTRUZIONI PER MOTORI CON COMANDO ARIA SULLA LEVA ACCELERATORE (Fig.3)

La leva controlla la velocità del motore. Per l'avviamento a freddo la leva deve essere portata sulla posizione $\left| \emptyset \right|$ (2).

Un motore caldo può essere messo in moto sulla posizione **MASSIMO** .

Le migliori prestazioni della motozappa si ottengono sulla posizione **MASSIMO** .

ISTRUZIONI PER MOTORI CON POMPETTA (BULBO) CARBURANTE (Fig.4)



La leva controlla la velocità del motore. Per l'avviamento a freddo portare la leva sulla posizione **MASSIMO**  (2). Quindi premere energicamente per il bulbo della pompetta "primer" (fig.11) prima di avviare il motore. (Inoltre, se il motore si arresta per mancanza di carburante, rabboccare il serbatoio di carburante e premere la pompetta di alimentazione 3 volte).



Fig. 11

NOTA: In genere, non è necessario azionare la pompetta quando si avvia un motore già caldo. Tuttavia, in condizioni climatiche fredde, è possibile che si debba ripetere l'operazione iniziale. Le migliori prestazioni della motozappa si ottengono sulla posizione **MASSIMO** .



NOTA: Più ampie spiegazioni riguardanti l'utilizzo e la manutenzione del motore sono riportate sul manuale del costruttore del motore, allegato a parte.



Impugnare la stegola destra con la mano sinistra, senza premere la leva di comando frese, disporsi lateralmente alla zappa col corpo assumendo una posizione stabile e lontana dal gruppo frese.

Impugnare la fune di avviamento (fig.5) e tirarla fino alla messa in moto. Lasciare funzionare il motore per alcuni secondi.



ARRESTO MOTORE

1) Per arrestare il motore, portare la leva dell'acceleratore (fig. 3-4) nella posizione  (1).

7. UTILIZZO

COME UTILIZZARE LA MOTOZAPPA

1) Portarsi in prossimità del terreno da lavorare.



Controllare che eventuali corpi estranei, non siano rimasti sul terreno da fresare.

2) Posizionare la ruota di trasporto nella posizione "ALTA" (vedi fig.6 - 1-2-3-4).

3) Avviare il motore. Vedi Cap.6.

4) Per avviare la rotazione delle frese, premere la leva di comando frese (fig.7) e portarla nella posizione (2). Al rilascio della leva le frese si arrestano.



ATTENZIONE!! Non appena le frese cominciano a ruotare, le motozappa tende ad avanzare sul terreno.



ATTENZIONE!! Nel caso le frese entrino in rotazione con la leva rilasciata, non utilizzare la macchina e rivolgersi ad un centro di assistenza autorizzato.

5) Per regolare la velocità di avanzamento della fresa, e quindi la profondità di lavoro delle frese, l'operatore deve:

- MASSIMA PROFONDITÀ DI LAVORO

Premere sui semimanubri per fare affondare il vomere sul terreno in modo da rallentare l'avanzamento della fresa (fig.7), ed aumentarne la profondità di lavoro.

- MINIMA PROFONDITÀ DI LAVORO

Alligerire la pressione sui semimanubri per fare affiorare il barra dal terreno in modo da aumentare l'avanzamento della fresa (fig.7), e diminuire la profondità di lavoro.

8. MANUTENZIONE



ATTENZIONE!! Spegner il motore e staccare la candela prima di eseguire qualunque manutenzione.



ATTENZIONE!! Attendere che il motore si sia completamente raffreddato.



ATTENZIONE!! Calzare i guanti di sicurezza per ogni intervento di montaggio e manutenzione sulle frese.

MOTORE

Vedi manuale costruttore allegato.

VERIFICA VITI E PARTI ROTANTI

Prima di ogni utilizzo controllare che non ci siano viti o parti allentate e che non ci siano cricche o notevoli usure sulle lame delle frese. Sostituire le parti danneggiate prima dell'utilizzo.

SOSTITUZIONE FRESE (Fig.9)

Allentare la molla ed estrarre il perno di bloccaggio (1). Estrarre la fresa sfilandola dall'albero (2). Inserire la nuova fresa, facendo attenzione a fare corrispondere i fori di fissaggio all'albero e bloccare il tutto con perno e molla.

REGISTRO CAVO COMANDO FRESE - REGOLAZIONE (fig.1 part.B)

L'operazione di regolazione e controllo deve essere eseguita da un centro di assistenza autorizzato.



Una errata regolazione può costituire pericolo!

PULIZIA TRASPORTO E RIMESSAGGIO

- # In caso di interruzione di utilizzo superiore a 2 mesi, vuotare il serbatoio del carburante.
- # Non pulire con liquidi aggressivi.
- # Conservare l'apparecchio in luogo asciutto e sicuro non accessibile ai bambini.
- # In occasione del trasporto vuotare il serbatoio carburante.

9. SMALTIMENTO

Al termine della vita lavorativa della Vostra Zappa, rivolgersi ad un centro assistenza qualificato per informazioni relative a messa fuori servizio, smantellamento e smaltimento.

MANUALE ISTRUZIONI MOTOZAPPA

DATI TECNICI MOTOZAPPA		
	TL 40/N	TL 60
Massa (senza carburante)	36 Kg	39 Kg
Larghezza di fresatura	38 cm	56 cm
Regime massimo rotazione frese	90 / 125 1/min	
Vibrazioni al manubrio EN 1033:1995 UNI EN 709: 1998	5,9 m/s ² @ 3.000 rpm	
Livello di pressione acustica EN 1553: 2001 UNI EN 709: 1998	LAcq 80,2 dB (A) - Lmax 98,7 dB (C) @ 3.000 rpm	
Potenza		
BRIGGS & STRATTON - XC 35	1,8 kW @ 3.000 rpm	
BRIGGS & STRATTON - XLS 50	3,47 kW @ 3.600 rpm	
HONDA - GVC 135	3,35 kW @ 3.600 rpm	
SANDRIGARDEN 3,5 HP	1,90 kW @ 3.000 rpm	
SANDRIGARDEN 5,5 HP	3,50 kW @ 3.600 rpm	

note _____

note _____

1. CONGRATULATIONS

Dear Customer, We should like to congratulate you for having preferred our garden product.

Your **MOTOR HOE** has been manufactured taking into account all applicable consumer safety standards.

This manual describes and illustrates the various assembly, use and maintenance operations needed to keep your **MOTOR HOE** in perfect running condition.

TO MAKE READING EASIER

The illustrations referring to assembly and machine description are at the beginning of this file.

To make using the machine more understandable, refer to these pages while reading the assembly and operating instructions.

If your **MOTOR HOE** needs assistance or repairs, please contact your dealer or an authorised after-sales centre.

2. BASIC SAFETY PRECAUTIONS

GENERAL RULES

IMPORTANT:



A1 - The **MOTOR HOE** must always be used according to the manufacturer's instructions provided in this manual.

A2 - When using the **MOTOR HOE**, always following the safety regulations.

A3 - Anyone using the **MOTOR HOE** must first of all carefully read the instruction and maintenance manual and become acquainted with the machine controls to ensure correct use.

A3.1 - Keep this manual handy for future reference.

A4 - Do not allow children or people not acquainted with these instructions to use the **MOTOR HOE**.

Specific national laws could restrict user age.

HAZARD:

A5 - Mind any material thrown up by the cutters.

A6 - Do not start and use the **MOTOR HOE** near people, animals or things.

A7 - The operator is responsible in case of accidents or hazards affecting persons or things.

PREPARATION:



B1 - Carefully inspect the area where the **MOTOR HOE** is to be used and remove any object that could be thrown up or affect machine operation.

B2 - Only use the **MOTOR HOE** to hoe land that is free of obstacles.

Do not use the machine for any other use.

B3 - During use wear tight fitting and not loose clothing. **ALWAYS** wear safety shoes and long trousers. **NEVER** work barefoot or in open sandals.

B4 - Wear sturdy gloves.

B5 - Anyone using the **MOTOR HOE** must be fit. **DO NOT USE THE MOTOR HOE** when you are tired, feeling bad or under the effect of drink or drugs.

B6 - **CAUTION!** The exhaust gases are poisonous and asphyxiating. If breathed in they can kill. Do not run the motor in a closed or badly ventilated environment.



MOTOR HOE OPERATING MANUAL



B7 - CAUTION! Petrol is highly inflammable.



DANGER OF BURNS AND FIRE.

In case of fire, if possible, use a fire extinguisher; alternatively, throw earth on the flames; if the fire does not go out immediately, move at least 20 metres away from the machine and wait for the fire to go out naturally.

7.1 - Keep the petrol in special containers intended for such use.



7.2 - Only refuel outdoors; do not smoke when filling up with petrol.

7.3 - Refuel before starting the motor. Never take the cap off the tank and never refuel while the motor is running or hot.

7.4 In case of an overflow of petrol, do not try starting the motor but move the machine away from the spilled petrol; avoid causing sparks or fire, until all the petrol vapours have disappeared.

7.5 - Close the petrol tank and the containers and firmly tighten the caps.

B8 - Replace the silencer when faulty or damaged.

B9 - Before using always make a sight check to ensure the cutters, the cutter retention pins and the cutting edges are not worn or damaged. Change any damaged or worn blades in complete lots to maintain balance.

OPERATION



C1 - Do not run the motor in a closed or restricted environment where the carbon monoxide in the exhaust gases could build up.

C2 - Only work in daylight or where there is good artificial lighting.

C3 - Always hold the machine with both hands.

Assume a stable and safe position.

C4 - As much as possible, avoid using the MOTOR HOE on muddy soils, stony soils and very hard (frozen) soils.

C5 - Rest your feet firmly on the ground on gradients.

C6 - Always walk and never run with the machine.

C7 - On slopes, move crossways, without ever proceeding upwards or downwards.

C8 - Take every precaution when changing direction on slopes.

C9 - Avoid working on very steep gradients.

C10 - Be very careful when changing direction and pulling the MOTOR HOE back.

C11 - Stop the motor (and consequently the cutters) when the MOTOR HOE has to cross ground different from that which has to be hoed and when this is transported to and from the work area.

C12 - Do not change the motor settings or tamper with the motor to increase rpm.

C13 - When starting up the motor, be careful to follow all instructions and keep your feet well away from the cutters.

C14 - Keep hands and feet well away from rotating parts.

C15 - Never lift or transport the machine while the motor is running.

C16 - **Stop the motor and disconnect the cable from the plug:**

C17 - Before cleaning, servicing or inspecting, make sure the cutters and all other moving parts are completely stopped. Disconnect the cable from the plug and move this away from the plug

itself to prevent accidentally starting the machine.

C18 - If the machine hits a foreign object while working, stop the motor, disconnect the plug cable, carefully inspect the cutters and determine any damage. Repair any damage before starting the motor. Contact a specialised after-sales centre.

C19 - In the event of the machine producing abnormal vibrations, stop the motor and immediately seek the cause. Vibrations normally indicate a problem.

C20 - Stop the motor:

20.1 Every time you leave the MOTOR HOE.

20.2 Before filling up with petrol.

20.3 Before adjusting the height of the ploughshare (wait until the cutters have stopped).

C21 - Before lifting or lowering the wheel.

C22 - Before cleaning or removing material from the cutters.

C23 - Move the throttle to minimum when switching off the motor and close the petrol cock (if fitted) after stopping the motor.

C24 - Use the machine in temperatures higher than 5 °C, to ensure that the ground is fully defrosted; avoid using the machine on grounds which are too dry and compact, as they will be very hard.

MAINTENANCE AND DEPOSIT

D1 - Make sure all the nuts and screws are tight so the machine is always in good operating condition.

D2 - Never place the MOTOR HOE in

closed premises with petrol still in the tank. Petrol vapours could reach an open flame or sparks.

D3 - Wait for the motor to cool down before storing the machine in closed premises.

D4 - To reduce fire risks, keep the motor and silencer free of grass, leaves or excess grease.

D5 - For safety reasons, replace worn or damaged parts. Only use original spares. Spares made by other manufacturers could adapt badly and cause damage and danger.

D6 - If the tank has to be emptied, do the job in the open.

D7 - Periodically check, or have checked by an after-sales centre, the tightness of the cutters and motor support screws.

D8 - The MOTOR HOE cutters are sharp and can cut the skin. Take every precaution when working near or on the cutters.



3. DESCRIPTION OF MACHINE PARTS

DESCRIPTION (Fig.1)

- | | |
|-----------|--------------------------------|
| A) | Cutter rotation control lever. |
| B) | Cutter control cable adjuster |
| C) | Throttle lever. |
| D) | Handlebar lock knobs |
| E) | Starting cable handle |
| F) | Fuel tank cap |
| G) | Engine oil topping-up cap |
| H) | Starter |
| I) | Plug cap |
| L) | Silencer |
| M) | Combustion engine |

MOTOR HOE OPERATING MANUAL

- N) Cutter guard
- O) Work depth ploughshare
- P) Cutters
- Q) Reduction unit
- R) Transport wheel
- S) Tine disks (only TL 60)

4. ASSEMBLY (Fig.2)

A) - HANDLEBAR PLATE

Fit the handlebar retention plate (1) on the MOTOR HOE chassis using the 4 screws (2) and secure by means of the nuts (4).

B) HANDLEBARS

Fit the two handlebars (5-6) in the handle holding plate and secure using the screws (8) and the knobs (7), being careful to place the plate (3) in between.

C) WORKING DEPTH ADJUSTMENT BAR

Fit the bar (9) inside the body, place the washer (10) in between and fix it with the cotter pin (11)

5. STARTING



IMPORTANT !!

The engine is shipped without oil. **DO NOT START** until the sump has been filled with oil.



DO NOT FILL OVER MAXIMUM LEVEL.

IMPORTANT !!



Before starting, refer to the attached motor manufacturer's manual.

1) Always prepare fuel and refuel out of doors.

2) Keep the fuel in a container specially intended for this purpose and keep the container cap well tightened.

6. STARTING AND STOPPING



IMPORTANT! Carefully keep to the instructions provided in Chap. 2 **FUNDAMENTAL SAFETY PRECAUTIONS.**

INSTRUCTIONS FOR MOTORS WITH AIR CONTROL ON THROTTLE LEVER (Fig.3)

The lever controls motor speed. For cold starting the lever must be on  (2).

A warm motor can be started in **MAXIMUM** position .

Best MOTOR HOE performance is obtained in **MAXIMUM** position .

INSTRUCTIONS FOR MOTORS WITH FUEL PUMP (BULB) (Fig.4)

The lever controls motor speed. For cold starting the lever must be in **MAXIMUM (2)** position . Next, pump the bulb of the "primer" pump (fig.11) before starting the motor. (If the motor stops due to lack of fuel, top up the tank and press the supply pump 3 times).



Fig. 11

NOTE: Generally speaking, the pump will not be required if the motor is already warm on starting. Nevertheless, in cold climatic conditions, the initial operation may have to be repeated.

Best MOTOR HOE performance is obtained in **MAXIMUM** position. 

NOTE: More detailed explanations concerning motor use and maintenance are shown in the motor manufacturer's manual, attached separately.



Hold the right handlebar with the left hand, without pressing the tine unit; move to the side of the cultivator and take on a stable position, away from the tine unit. Hold the starting cable (fig.5) and pull it until the machine starts up.

Leave the motor to run for a few seconds.



MOTOR STOP

1) To stop the motor, move the throttle lever (fig. 3-4) to position  (1).

7. USE

HOW TO USE THE MOTOR HOE

1) Move the machine close to the area of land to be hoed.



Make sure there are no foreign bodies on the land to be hoed.

2) Set the transport wheel to the "HIGH" position (see figure 6 - 1-2-3-4).

3) Start the motor. See chap.6.

4) To start cutter rotation, press the cutter control lever (fig.7) and move this to position (2). When the lever is released, the cutter will stop.



IMPORTANT!! As soon as the cutter starts turning, the MOTOR HOE will tend to move forward over the ground.



WARNING!! Should the tines start to rotate with the lever released, do not use the machine and contact an approved service centre.

5) To adjust cutter speed, and consequently cutter working depth, the operator should:

- MAXIMUM WORKING DEPTH

Press the handlebars so the ploughshare digs into the soil, thereby reducing cutter speed (fig. 7) and increasing the working depth.

- MINIMUM WORKING DEPTH

Reduce the pressure on the handlebars so the ploughshare lifts up from the ground, the cutter speed (fig.7) increases and the working depth is reduced.

8. MAINTENANCE



IMPORTANT!! Switch off the motor and disconnect the plug before performing any maintenance jobs. IMPORTANT!! Wait for the motor to completely cool down.



IMPORTANT!! Wear safety gloves when fitting and servicing the cutters.



MOTOR

See attached manufacturer's manual.

CHECKING THE SCREWS AND ROTATING PARTS

Before using, check there are no loose screws or parts and that there are no cracks or extensive wear on the cutter blades.

Replace any damaged parts before using.

MOTOR HOE OPERATING MANUAL

REPLACING THE CUTTERS (Fig.9)

Loosen the spring and take out the lock pin (1). Remove the cutter from the shaft (2). Fit the new cutter, making sure the shaft fastening holes coincide and lock the entire assembly with pin and spring.

CUTTER CONTROL CABLE ADJUSTMENT (Fig.1 part.B)

The adjustment and control operation must be done by an authorised after-sales centre.



Bad adjustment could prove hazardous!

CLEANING TRANSPORT AND STORAGE

- # In the event of the machine not being used for over 2 months, empty the fuel tank.
- # Do not clean with aggressive liquids.
- # Keep the machine in a dry and safe place that is not accessible to children.
- # Before transporting, empty the fuel tank.

9. DISPOSAL

When the cultivator reaches the end of its working life, take it to an authorised service centre to ask information on decommissioning, dismantling and disposal.

MOTOR HOE TECHNICAL DATA		
	TL 40/N	TL 60
Mass (without fuel)	36 Kg	39 Kg
Cutting width	38 cm	56 cm
Maximun cutter rotation speed	90 / 125 1/min	
Vibrations on handle EN 1033: 1995 UNI EN 709: 1998	5,9 m/s ² @ 3.000 rpm	
Sound power level EN 1553: 2001 UNI EN 709: 1998	LAcq 80,2 dB (A) - Lmax 98,7 dB (C) @ 3.000 rpm	
Power:		
BRIGGS & STRATTON - XC 35	1,8 kW @ 3.000 rpm	
BRIGGS & STRATTON - XLS 50	3,47 kW @ 3.600 rpm	
HONDA - GVC 135	3,35 kW @ 3.600 rpm	
SANDRIGARDEN 3,5 HP	1,90 kW @ 3.000 rpm	
SANDRIGARDEN 5,5 HP	3,50 kW @ 3.600 rpm	

1. FELICITATIONS

Cher Client, Nous souhaitons vous féliciter pour avoir choisi l'un de nos produits pour le jardin. Votre **MOTOBINEUSE** a été construite en tenant compte des normes de sécurité en vigueur pour la protection du consommateur.

Ce manuel décrit et illustre les différentes opérations de montage, d'utilisation et d'intervention d'entretien nécessaires pour maintenir votre **MOTOBINEUSE** en parfait état de marche.

POUR FACILITER LA LECTURE

Les illustrations correspondant au montage et à la description de la machine se trouvent au début de ce livret.

Pour faciliter la compréhension de l'utilisation de la machine, consulter ces pages pendant la lecture des instructions de montage et d'utilisation.

Si votre **MOTOBINEUSE** a besoin d'être entretenue ou réparée, veuillez vous adresser à notre revendeur ou à un centre d'assistance agréé.

2. PRECAUTIONS FONDAMENTALES DE SECURITE

CONSIGNES GENERALES

AVERTISSEMENTS :



A1 - La **MOTOBINEUSE** doit toujours être utilisée conformément aux instructions du constructeur se trouvant dans le présent manuel.

A2 - L'utilisation de la **MOTOBINEUSE** requiert le respect des normes de sécurité.

A3 - Lire attentivement les instructions

du manuel d'entretien et d'utilisation avant d'utiliser la **MOTOBINEUSE** et se familiariser complètement avec les commandes pour une utilisation correcte de l'appareil.

A3.1 - Conserver le présent manuel pour toute consultation future.

A4 - Ne pas permettre aux enfants et à des personnes ne connaissant pas entièrement ces instructions d'utiliser la **MOTOBINEUSE**.

Des normes nationales spéciales sont susceptibles d'imposer des limites d'âge à l'utilisateur.

DANGER :

A5 - Faire attention aux particules projetées par les fraises.

A6 - Ne pas mettre en marche ni utiliser la motobineuse à proximité de personnes, d'animaux ou de choses.

A7 - L'opérateur est responsable en cas d'accidents ou de dangers survenant à des personnes ou à leurs objets personnels.

PREPARATION :



B1 - Inspecter soigneusement la zone où la motobineuse sera utilisée et éliminer tout objet qui pourrait être lancé ou nuire au bon fonctionnement de la machine.

B2 - N'utiliser la **MOTOBINEUSE** que pour biner des terrains ne présentant pas d'obstacles.

Ne pas utiliser l'appareil pour des usages différents.

B3 - Pendant l'utilisation de l'appareil, porter des vêtements moulants et non amples. Porter **TOUJOURS** des chaussures de sécurité et des pantalons longs. Ne **JAMAIS** travailler pieds nus ou avec des sandales ouvertes.





B4 - Porter des gants robustes.



B5 - L'utilisateur de la motobineuse doit être en bonne forme physique. **NE PAS UTILISER** la **MOTOBINEUSE** en état de fatigue, de malaise ou sous l'effet de l'alcool et d'autres drogues.



B6 - ATTENTION ! Les gaz d'échappement sont toxiques et asphyxiants. Ils peuvent donc être mortels en cas d'inhalation. Ne pas faire marcher le moteur dans un lieu fermé ou peu aéré.



B7 - ATTENTION ! L'essence est hautement inflammable.

DANGER DE BRULURES ET D'INCENDIE. En cas d'incendie, utiliser un extincteur, si possible ; ou bien jeter de la terre sur les flammes ; si vous n'arrivez pas à éteindre les flammes immédiatement, éloignez-vous de la machine d'au moins 20 mètres, jusqu'à l'extinction naturelle.



7.1 - Conserver l'essence dans des bidons spécialement prévus pour cet usage.

7.2 - Remplir le réservoir d'essence seulement en plein air ; ne pas fumer pendant cette opération.

7.3 - Remplir le réservoir d'essence avant de mettre le moteur en marche. Ne jamais enlever le bouchon du réservoir et ne pas le remplir d'essence lorsque le moteur est en marche ou chaud.

7.4 Si de l'essence a débordé, ne pas tenter de mettre le moteur en marche : déplacer la machine loin du lieu où l'essence s'est déversée. Éviter toute cause d'étincelle ou d'incendie jusqu'à ce que les vapeurs d'essence se soient complètement évaporées.

7.5 - Refermer le réservoir d'essence et les bidons en vissant à fond leurs bouchons.

B8 - Remplacer le silencieux en cas de défaut ou de détérioration.

B9 - Avant l'utilisation de l'appareil, toujours contrôler visuellement que les fraises, les pieux de blocage des fraises et les tranchants ne sont pas usés ou détériorés. Remplacer les lames détériorées ou usées par lots complets pour maintenir l'équilibrage.

FONCTIONNEMENT



C1 - Ne pas faire marcher le moteur dans un lieu fermé ou restreint où peut s'accumuler un gaz dangereux, le monoxyde de carbone, se trouvant dans les gaz d'échappement.

C2 - Travailler uniquement sur des terrains éclairés par la lumière du jour ou par un éclairage artificiel adéquat.

C3 - Toujours tenir l'appareil avec les deux mains.

Maintenir une position stable et sûre sur les jambes.

C4 - Dans la mesure du possible, éviter d'utiliser la motobineuse sur des terrains boueux, des terrains avec des pierres, et des terrains particulièrement durs (gelés).

C5 - Sur les pentes, poser fermement les pieds sur le terrain.

C6 - Avec la machine, marcher et ne jamais courir.

C7 - Sur des terrains en pente, avancer en diagonale sans jamais aller vers le haut ou le bas.

C8 - Prendre toutes les précautions possibles lors de changements de direction sur des terrains en pente.

C9 - Éviter de travailler sur des terrains avec une pente excessive.

C10 - Faire extrêmement attention lors de l'inversion de marche et en tirant la motobineuse en arrière.

C11 - Arrêter le moteur (et donc les

fraises) lorsque la motobineuse doit traverser un terrain différent du terrain à travailler et lorsqu'elle est transportée vers/en dehors de la zone de travail.

C12 - Ne pas modifier le réglage du moteur et ne pas effectuer de manipulations visant à augmenter le régime du moteur.

C13 - Lors de la mise en marche du moteur, faire attention et suivre les instructions en tenant les pieds à l'écart des fraises.

C14 - Ne pas mettre les mains ou les pieds à proximité ou sous les pièces en rotation.

C15 - Ne jamais soulever ni transporter la machine pendant que le moteur est en marche.

C16 - Arrêter le moteur et débrancher le câble de la bougie :

C17 - Avant toute opération de nettoyage, d'entretien ou d'inspection, veiller à ce que les fraises et toutes les autres pièces en mouvement soient complètement à l'arrêt. Débrancher le câble de la bougie et l'éloigner de la bougie afin d'éviter une mise en marche accidentelle.

C18 - Lorsqu'un corps étranger est heurté, arrêter le moteur, débrancher le fil de la bougie, contrôler attentivement les fraises à la recherche d'éventuels dégâts. Faire réparer les dégâts constatés avant de mettre le moteur en marche ; s'adresser à un centre d'assistance spécialisé.

C19 - Si La machine présente des vibrations anormales, arrêter le moteur et rechercher immédiatement la cause des vibrations. En règle générale, les vibrations signalent la présence d'un problème.

C20 - Arrêter le moteur :

20.1 Chaque fois que la motobineuse est abandonnée.

20.2 Avant chaque ravitaillement d'essence.

20.3 Avant de régler la hauteur du soc (attendre jusqu'à ce que les fraises se soient arrêtées).

C21 - Avant de soulever ou de baisser la roue.

C22 - Avant de nettoyer les fraises ou d'éliminer de la saleté.

C23 - Porter l'accélérateur au minimum pendant l'arrêt du moteur et fermer le robinet d'essence (si présent) après l'arrêt du moteur.

C24 - Utiliser la machine à une température supérieure à 5 °C, de sorte que le sol soit complètement dégelé ; éviter l'utilisation sur des sols trop secs et compacts, car ils seraient particulièrement durs.

ENTRETIEN ET STOCKAGE

D1 - Maintenir bien serrés tous les écrous et toutes les vis de façon à ce que la machine soit en bon état de marche.

D2 - Ne jamais laisser la motobineuse dans un endroit fermé en laissant de l'essence dans le réservoir, car les vapeurs d'essence peuvent atteindre une flamme libre ou une source d'étincelles.

D3 - Attendre que le moteur se refroidisse avant d'entreposer la machine dans un espace fermé.

D4 - Pour réduire le risque d'incendie, veiller à ce que le moteur et le silencieux soient exempts d'herbes, de feuilles ou d'excès de graisse.

D5 - Pour des raisons de sécurité, remplacer les pièces usées ou endommagées. N'utiliser que des pièces de rechange originales. Les pièces détachées d'autres marques pourraient mal



MANUEL D'INSTRUCTION DE LA MOTOBINEUSE

s'adapter et être à l'origine de dommages et de dangers.

D6 - Vidanger le réservoir en plein air.

D7 - Vérifier ou faire vérifier à intervalles réguliers le serrage des fraises et des vis de support du moteur par un centre d'assistance.

D8 - Les fraises de la motobineuse sont tranchantes et peuvent donc couper. Il faut prendre toutes les précautions nécessaires lors du travail à proximité ou sur les fraises.

3. DESCRIPTION DES PARTIES DE LA MACHINE

DESCRIPTION (Fig.1)

- A) Levier de commande de la rotation des fraises
- B) Réglage du câble de commande des fraises
- C) Levier de l'accélérateur
- D) Boutons de blocage des demi-guidons
- E) Manette du câble de démarrage
- F) Bouchon du réservoir de carburant
- G) Bouchon de remplissage de l'huile moteur
- H) Démarreur
- I) Capuchon de la bougie
- L) Silencieux
- M) Moteur à explosion
- N) Carter de protection des fraises
- O) Soc profond de travail
- P) Fraises
- Q) Réducteur
- R) Roue pour transport
- S) Disques fraises (uniquement TL 60)

4. MONTAGE (FIG.2)

A) - PLAQUE DES DEMI-GUIDONS

Monter la plaque de fixation des demi-guidons (1) sur la coque de la motobineuse à l'aide des 4 vis (2) et bloquer le tout avec les écrous (4).

B) DEMI-GUIDONS

Introduire la plaque de support des manches des deux demi-guidons (5-6) et les fixer avec les vis (8) et les boutons (7) en veillant à intercaler le plateau (3).

C) BARRE POUR RÉGLER LA PROFONDEUR DE TRAVAIL

Fixer la barre (9) dans le logement de la coque, interposer la rondelle (10) et fixer le tout avec la goupille (11)

5. MISE EN MARCHÉ



ATTENTION !

Ce moteur est expédié sans huile.

NE PAS METTRE EN MARCHÉ avant d'avoir rempli le réservoir d'huile.

NE PAS DEPASSER LE NIVEAU MAXIMUM.



ATTENTION !

Avant de mettre en marche, consulter le manuel ci-joint du constructeur du moteur.

1) Préparer le carburant et ravitailler seulement en plein air.

2) Conserver le carburant dans un bidon prévu à cet effet et fermé avec un bouchon bien serré.

6. DEMARRAGE ET ARRÊT



ATTENTION! Observer scrupuleusement les avertissements figurant au chapitre 2 PRECAUTIONS FONDAMENTALES DE SECURITE.

INSTRUCTIONS POUR LES MOTEURS AVEC COMMANDE A AIR SUR LE LEVIER DE L'ACCELERATEUR (Fig.3)

Le levier contrôle la vitesse du moteur. Pour le démarrage à froid, le levier doit être mis en position  (2).

Un moteur chaud peut être mis en marche en position **MAXIMUM**  .

La motobineuse a les meilleures prestations en position **MAXIMUM**  .

INSTRUCTIONS POUR LES MOTEURS AVEC PETITE POMPE (BULBE) CARBURANT (Fig.4)



Le levier contrôle la vitesse du moteur. Pour le démarrage à froid, le levier doit être mis en position **MAXIMUM**  (2). Appuyer ensuite énergiquement sur le bulbe de la petite pompe «primer» (fig.11) avant de démarrer le moteur. (Par ailleurs, si le moteur s'arrête suite à une pénurie de carburant, remplir le réservoir de carburant et appuyer 3 fois sur la petite pompe d'alimentation).



Fig. 11

REMARQUE : En général, il n'est pas nécessaire d'actionner la petite pompe lorsqu'on démarre un moteur déjà chaud.

Dans des conditions climatiques froides, il est néanmoins possible de devoir répéter l'opération initiale. La motobineuse a les meilleures prestations en position **MAXIMUM**  .

 **REMARQUE** : De plus amples explications sur l'utilisation et l'entretien du moteur sont données dans le manuel du constructeur du moteur fourni séparément.



Saisir le mancheron droit avec la main gauche, sans appuyer sur le levier de commande des fraises ; se mettre sur le côté de la motobineuse en adoptant une position stable et loin du groupe fraises.

Saisir la poignée du lanceur (fig. 5) et tirer la corde jusqu'à la mise en marche.

Laisser tourner le moteur pendant quelques secondes.



ARRET DU MOTEUR

1) Pour arrêter le moteur, mettre le levier de l'accélérateur (fig. 3-4) en position  (1).

7. UTILISATION

COMMENT UTILISER LA MOTOBINEUSE

1) Se mettre à proximité du terrain à travailler.



Contrôler que le terrain à biner ne soit pas parsemé d'éventuels corps étrangers.

2) Mettre la roue de transport dans la position « HAUTE » (voir fig. 6 - 1-2-3-4).

3) Démarrer le moteur. Voir le chapitre 6.

4) Pour que les fraises commencent à tourner, appuyer sur le levier de commande des fraises (fig.7) et le mettre en position (2). Au relâchement du levier, les fraises s'arrêtent.



ATTENTION ! Dès que les fraises commencent à tourner, la motobineuse tend à avancer sur le terrain.

ATTENTION!! Au cas où les fraises entreraient en rotation avec le levier relâché, ne pas utiliser la machine et s'adresser à un centre d'assistance autorisé.

MANUEL D'INSTRUCTION DE LA MOTOBINEUSE

5) Pour régler la vitesse d'avance de la fraise et donc la profondeur des fraises, l'opérateur doit :

- PROFONDEUR MAXIMUM DE TRAVAIL

Appuyer sur les demi-guidons pour enfoncer le soc dans le terrain de façon à ralentir l'avance de la fraise (fig.7) et augmenter sa profondeur de travail.

- PROFONDEUR MINIMUM DE TRAVAIL

Alléger la pression sur les demi-guidons pour que le soc effleure le terrain de façon à ralentir l'avance de la fraise (fig.7) et diminuer sa profondeur de travail.

8. ENTRETIEN



ATTENTION ! Eteindre le moteur et détacher la bougie avant d'exécuter toute opération d'entretien.



ATTENTION ! Attendre que le moteur se soit complètement refroidi.



ATTENTION ! Mettre des gants de sécurité pour toute intervention de montage et d'entretien sur les fraises.

MOTEUR

Voir le manuel du constructeur joint.

CONTROLE DES VIS ET DES PARTIES EN MOUVEMENT

Avant toute utilisation, contrôler qu'il n'y a pas de vis ou de pièces desserrées et qu'il n'y a pas de criques ou d'importants signes d'usure sur les lames des fraises. Remplacer les pièces détériorées avant toute utilisation.

REPLACEMENT DES FRAISES (Fig.9)

Desserrer le ressort et sortir le goujon de blocage (1). Extraire la fraise en la faisant sortir de l'arbre (2). Introduire la nouvelle fraise en veillant à faire correspondre les trous de fixation à l'arbre et bloquer le tout avec le goujon et le ressort.

REGLAGE DU CABLE DE COMMANDE DES FRAISES - REGLAGE (Fig.1 repère B)

L'opération de réglage et de contrôle doit être exécuté par un centre d'assistance agréé.



Un réglage erroné peut constituer un danger !

NETTOYAGE, TRANSPORT ET REMISAGE

- # En cas d'inactivité prolongée supérieure à 2 mois, vidanger le réservoir de carburant.
- # Ne pas nettoyer avec des liquides agressifs.
- # Conserver l'appareil dans un lieu sec et sûr, hors de la portée des enfants.
- # Lors du transport, vidanger le réservoir de carburant.

9. ÉLIMINATION

À la fin de la durée de vie de votre motobineuse, s'adresser à un centre d'assistance qualifié pour les informations relatives à la mise hors service, au démantèlement et à l'élimination.

MANUEL D'INSTRUCTION DE LA MOTOBINEUSE

DONNEES TECHNIQUES DE LA MOTOBINEUSE		
	TL 40/N	TL 60
Masse (sans carburant)	36 Kg	39 Kg
Largeur de binage	38 cm	56 cm
Regime maximum de rotation des fraises	90 / 125 1/min	
Vibrations au guidon EN 1033: 1995 UNI EN 709: 1998	5,9 m/s ² @ 3.000 rpm	
Niveau de pression acoustique EN 1553: 2001 UNI EN 709: 1998	LAcq 80,2 dB (A) - Lmax 98,7 dB (C) @ 3.000 rpm	
Puissance		
BRIGGS & STRATTON - XC 35	1,80 kW @ 3.000 rpm	
BRIGGS & STRATTON - XLS 50	3,47 kW @ 3.600 rpm	
HONDA - GVC 135	3,35 kW @ 3.600 rpm	
SANDRIGARDEN 3,5 HP	1,90 kW @ 3.000 rpm	
SANDRIGARDEN 5,5 HP	3,50 kW @ 3.600 rpm	

note _____

note _____

MANUEL D'INSTRUCTION DE LA MOTOBINEUSE

note _____

note _____

1. HERZLICHEN GLÜCKWUNSCH

Sehr geehrter Kunde, wir beglückwünschen Sie zum Kauf eines unserer Gartenbauprodukte. Ihre **MOTORHACKE** wurde unter Berücksichtigung der geltenden Sicherheitsnormen zum Schutz des Verbrauchers konzipiert und gebaut.

In dieser Betriebsanleitung sind alle für den einwandfreien Betrieb Ihrer **MOTORHACKE** erforderlichen Arbeiten für Montage, Gebrauch und Wartung beschrieben und illustriert.

ZUM BESSEREN VERSTÄNDNIS

Die Abbildungen zur Montage und Beschreibung der Maschine befinden sich am Anfang dieses Handbuchs.

Für ein besseres Verständnis des Maschinengebrauchs konsultieren Sie bitte diese Seiten beim Lesen der Montage- und Bedienungsanleitungen.

Sollte Ihre **MOTORHACKE** eine Reparatur oder Serviceleistung benötigen, wenden Sie sich bitte an Ihren Händler oder eine autorisierte Kundendienststelle.

2. GRUNDLEGENDE SICHERHEITSMASSNAHMEN

ALLGEMEINE VORSCHRIFTEN

HINWEISE:



A1 - Beachten Sie beim Gebrauch der **MOTORHACKE** stets die in dieser Betriebsanleitung aufgeführten Anweisungen des Herstellers.

A2 - Der Gebrauch der **MOTORHACKE** setzt die Einhaltung der Sicherheitsvorschriften voraus.

A3 - Wer die **MOTORHACKE** verwenden will, muss zuerst die Bedienungs- und Wartungsanleitungen aufmerksam lesen und sich für einen korrekten Gebrauch des Geräts genauestens mit den Steuerungen vertraut machen.

A3.1 - Bewahren Sie die Betriebsanleitung für spätere Konsultationen sorgfältig auf.

A4 - Verhindern Sie den Gebrauch der **MOTORHACKE** durch Kinder und Personen, die mit den hier aufgeführten Anweisungen nicht vertraut sind. Beachten Sie mögliche Altersbegrenzungen für den Bediener durch landesspezifische Normen.

GEFAHR:

A5 - Achten Sie auf von den Fräsen weggeschleudertes Material.

A6 - Verwenden Sie die Motorhacke nicht in der Nähe von Personen, Tieren oder Gegenständen.

A7 - Der Bediener haftet für selbst verschuldete Personen- oder Sachbeschädigungen.

VORBEREITUNG:



B1 - Überprüfen Sie sorgfältig den Bereich, in dem die Motorhacke verwendet werden soll, und entfernen Sie sämtliche Gegenstände, die weggeschleudert oder den einwandfreien Betrieb der Maschine beeinträchtigen könnten.

B2 - Verwenden Sie die **MOTORHACKE** ausschließlich zum Auflockern von Böden, die frei von Hindernissen sind.

Der Gebrauch des Geräts für andere Zwecke ist untersagt.

B3 - Tragen Sie beim Gebrauch eng am Körper anliegende Kleidung. Tragen Sie **STETS** Sicherheitsschuhe und lange Hosen. Arbeiten



BEDIENUNGSANWEISUNGEN ZUM MOTORHACKE



Sie **NIE** barfuß oder mit offenen Sandalen.

B4 - Tragen Sie feste Schutzhandschuhe.



B5 - Der Benutzer der Motorhacke muss in guter körperlicher Verfassung sein. **VERWENDEN SIE DIE MOTORHACKE** nicht bei Müdigkeit, Unwohlsein oder unter der Einwirkung von Alkohol bzw. anderen Rauschmitteln.



B6 - ACHTUNG! Die Abgase sind giftig und können zu Erstickungen bis hin zum Tod führen. Starten Sie den Motor nicht in geschlossenen oder unzureichend belüfteten Räumen.



B7 - ACHTUNG! Das Benzin ist hochgradig entzündlich.

VERBRENNUNGS- UND BRANDGEFAHR.



Verwenden Sie im Brandfall einen Feuerlöscher, soweit möglich. Andernfalls werfen Sie Erde auf die Flammen. Sollten Sie das Feuer nicht sofort löschen können, entfernen Sie sich mindestens 20 Meter vom Gerät, bis es auf natürliche Weise ausgeht.

7.1 - Bewahren Sie Benzin nur in dafür vorgesehenen Behältern auf.

7.2 - Füllen Sie Benzin nur im Freien ein und rauchen Sie nicht dabei.

7.3 - Füllen Sie das Benzin vor dem Starten des Motors ein. Öffnen Sie bei laufendem oder heißem Motor niemals den Tankverschluss oder füllen Sie Benzin ein.

7.4 Versuchen Sie bei übergelaufenem Benzin nicht, den Motor zu starten, sondern entfernen Sie die Maschine aus dem benzinverschmutzten Bereich. Vermeiden Sie jede Art von Funken- oder Flammenbildung, bis die Benzindämpfe sich vollständig verflüchtigt haben.



7.5 - Verschließen Sie Benzintank und -behälter besonders sorgfältig.

B8 - Tauschen Sie den Schalldämpfer bei Beschädigung aus.

B9 - Unterziehen Sie den Fräsvorsatz, seine Verriegelungsbolzen und die Schneiden einer Sichtkontrolle auf Abnutzung oder Beschädigung. Tauschen Sie beschädigte oder abgenutzte Messer immer nur im ganzen Satz aus, um Unwuchten zu vermeiden.

BETRIEB



C1 - Lassen Sie den Motor nicht in geschlossenen oder begrenzten Räumen laufen, in denen sich das in den Abgasen vorhandene gefährliche Kohlenmonoxid sammeln kann.

C2 - Arbeiten Sie nur bei Tageslicht oder ausreichender Beleuchtung.

C3 - Halten Sie das Gerät stets mit beiden Händen.

Achten Sie auf einen stabilen, sicheren Stand.

C4 - Vermeiden Sie, soweit möglich, den Gebrauch der Motorhacke auf schlammigen, steinigen oder übermäßig harten (gefrorenen) Böden.

C5 - Achten Sie an Hängen auf eine sichere Fußstellung.

C6 - Führen Sie die Maschine nur im Schritttempo.

C7 - Arbeiten Sie an Hängen immer in der Querrichtung, niemals auf- oder abwärts.

C8 - Seien Sie bei Richtungsänderungen am Hang besonders vorsichtig.

C9 - Arbeiten Sie nicht an übermäßig steilen Hängen.

C10 - Gehen Sie bei Richtungsänderungen oder beim Rückwärtsziehen der Motorhacke besonders vorsichtig vor.

BEDIENUNGSANWEISUNGEN ZUM MOTORHACKE

C11 - Schalten Sie den Motor (und damit den Fräsvorsatz) aus, wenn die Motorhacke über ein nicht zu bearbeitendes Gelände geführt bzw. zu oder aus dem Arbeitsbereich gebracht wird.

C12 - Verändern Sie weder die Motoreinstellungen, noch versuchen Sie, die Motordrehzahl irgendwie zu erhöhen.

C13 - Starten Sie den Motor mit Vorsicht. Beachten Sie dabei die Anweisungen und halten Sie mit den Füßen ausreichend Abstand zum Fräsvorsatz.

C14 - Halten Sie Hände und Füße von den drehenden Teilen entfernt.

C15 - Heben oder transportieren Sie die Maschine niemals bei laufendem Motor.

C16 - **Stellen Sie den Motor aus und ziehen Sie das Zündkabel ab:**

C17 - Vergewissern Sie sich vor Reinigungs-, Wartungs- oder Inspektionsarbeiten, dass die Fräsen und allen anderen beweglichen Teile vollständig zum Stillstand gekommen sind. Ziehen Sie das Zündkabel ab und entfernen Sie es von der Zündkerze, um ein unbeabsichtigtes Einschalten zu vermeiden.

C18 - Stößt die Maschine auf einen Fremdkörper, stoppen Sie den Motor, ziehen Sie das Zündkabel ab und überprüfen Sie die Fräsen sorgfältig auf mögliche Beschädigungen. Lassen Sie festgestellte Schäden von einer autorisierten Kundendienststelle reparieren, bevor Sie den Motor wieder in Gang setzen.

C19 - Sollte die Maschine anomale Vibrationen aufweisen, stoppen Sie sofort den Motor und stellen Sie die Ursache fest. Starkes Vibrieren weist in der Regel auf eine Betriebsstörung hin.

C20 - **Stellen Sie den Motor ab,**

20.1 sobald Sie sich von der Motorhacke entfernen;

20.2 bevor Sie Benzin nachfüllen;

20.3 bevor Sie die Pflughöhe verstellen (warten Sie bis zum vollständigen Stillstand der Fräsen).

C21 - bevor Sie das Rad anheben oder absenken;

C22 - bevor Sie die Fräsen reinigen oder von Material befreien.

C23 - Stellen Sie zum Ausschalten des Motors die Geschwindigkeit auf den niedrigsten Wert ein und schließen Sie den Benzinhahn (soweit vorhanden) nach dem Motorstillstand.

C24 - Verwenden Sie das Gerät bei Temperaturen über 5 °C, so dass der Boden völlig frostfrei ist. Vermeiden Sie den Gebrauch auf zu trockenem und kompaktem Boden, da sich dieser als besonders hart erweisen könnte.

WARTUNG UND LAGERUNG

D1 - Sorgen Sie dafür, dass alle Schrauben und Muttern fest angezogen sind und die Maschine in gutem Zustand ist.

D2 - Stellen Sie die Motorhacke nie mit Benzin im Tank in geschlossenen Räumen ab, in denen die Benzindämpfe mit offenem Feuer oder Funken in Berührung kommen könnten.

D3 - Lassen Sie den Motor abkühlen, bevor Sie die Maschine in geschlossenen Räumen abstellen.

D4 - Halten Sie zur Vermeidung von Brandgefahr Motor und Schalldämpfer frei von Gras, Blättern und überschüssigem Fett.

D5 - Tauschen Sie aus Sicherheitsgründen abgenutzte oder beschädigte Teile unverzüglich aus. Verwenden Sie nur Original-Ersatzteile. Ersatzteile ande-



BEDIENUNGSANWEISUNGEN ZUM MOTORHACKE

rer Hersteller könnten nicht genau passen und Schäden bzw. Gefahren verursachen.

D6 - Falls der Kraftstofftank geleert werden muss, sollte dies im Freien geschehen.

D7 - Der feste Sitz des Fräsvorsatzes und der Motorträgerschrauben sollte in regelmäßigen Abständen überprüft werden. Wenden Sie sich hierfür gegebenenfalls an Ihren Kundendienst.

D8 - Die Fräsen der Motorhacke sind sehr scharf und können zu Hautverletzungen führen. Bei Arbeiten an und nahe den Fräsen sind entsprechende Sicherheitsvorkehrungen zu treffen.

3. BESCHREIBUNG DER MASCHINENTEILE

BESCHREIBUNG (Abb. 1)

- A) Steuerhebel Fräsenrotation
- B) Regler Fräsen-Steuerkabel
- C) Gashebel
- D) Arretierknöpfe Führungsholmgriffe
- E) Griff Anlassseil
- F) Benzintankverschluss
- G) Motoröl-Einfüllstopfen
- H) Starter
- I) Zündkerzen-Stecker
- L) Schalldämpfer
- M) Explosionsmotor
- N) Fräsenchutz
- O) Pflug Arbeitstiefe
- P) Fräsen
- Q) Untersetzungsgetriebe
- R) Transportrad
- S) Fräsenscheiben (nur TL 60)

4. MONTAGE (Abb. 2)

A) - PLATTE FÜHRUNGSHOLMGRIFFE

Montieren Sie die Platte zur Befestigung der Führungsholmgriffe (1) mit Hilfe der vier Schrauben (2) an der Karosse der Motorhacke und verriegeln Sie sie mit den Muttern (4).

B) FÜHRUNGSHOLMGRIFFE

Setzen Sie die beiden Führungsholmgriffe (5-6) in die Griffplatte ein und befestigen Sie sie mit den Schrauben (8) und Knöpfen (7). Vergessen Sie nicht, den Teller (3) zwischenzulegen.

C) STANGE ZUR EINSTELLUNG DER ARBEITSTIEFE

Befestigen Sie die Stange (9) im Sitz der Karosse, legen Sie die Scheibe (10) zwischen und verriegeln Sie alles mit dem Splint (11).

5. INBETRIEBNAHME



ACHTUNG!!

Der Motor wird ohne Öl geliefert. **STARTEN SIE DEN MOTOR ERST nach Füllen des Öltanks. ÜBERSCHREITEN SIE NICHT DEN MAX. FÜLLSTAND.**



ACHTUNG!!

Lesen Sie vor der Inbetriebnahme das beiliegende Handbuch des Motorenherstellers.



- 1) Bereiten Sie den Kraftstoff vor. Füllen Sie ihn nur im Freien ein.
- 2) Bewahren Sie den Kraftstoff in einem dafür vorgesehenen fest verschlossenen Behälter auf.

6. START UND STOPP



ACHTUNG! Beachten Sie genau die Hinweise des vorherigen Kap. 2 GRUNDLEGENDE SICHERHEITSMASSNAHMEN.

ANWEISUNGEN FÜR MOTOREN MIT LUFT-STEUERUNG AM GASHEBEL (Abb. 3)

Der Hebel steuert die Motorgeschwindigkeit. Bei Kaltstarts muss der Hebel in die Position (2) gebracht werden .

Ein warmer Motor kann in der Position **MAX**  gestartet werden.

Die besten Leistungen erzielt die Motorhacke in der Position **MAX** .

ANWEISUNGEN FÜR MOTOREN MIT BEN-ZINPUMPE (Abb. 4)

Der Hebel steuert die Motorgeschwindigkeit. Bei Kaltstarts muss der Hebel in die Position **MAX**



 (2) gebracht werden. Danach drücken Sie energisch den Kolben der „Primer“-Pumpe (Abb. 11) hinunter, bevor Sie den Motor anlassen. (Bleibt der Motor wegen Kraftstoffmangels stehen, füllen Sie den Kraftstofftank auf und betätigen Sie 3 mal die Förderpumpe).



Abb. 11

HINWEIS: Im Allgemeinen ist ein Betätigen der Pumpe beim Anlassen eines bereits warmen Motors nicht nötig. Bei kalten Wetterbedingungen kann es jedoch vorkommen, dass der Startvorgang wiederholt werden muss. Die besten Leistungen erzielt die Motorhacke in der Position **MAX** .



HINWEIS: Weiterführende Erklärungen für Gebrauch und Wartung des Motors finden Sie im mitgelieferten Handbuch des Motorenherstellers.



Ergreifen Sie den rechten Holm mit der linken Hand, ohne den Hebel der Fräsensteuerung zu betätigen. Stellen Sie sich seitlich zur Motorhacke in einer stabilen und von den Fräsmessern entfernten Position auf. Ergreifen Sie das Anlasseil (Abb.5) und ziehen Sie daran, bis der Motor anspringt. Lassen Sie den Motor einige Sekunden laufen.



STOPPEN DES MOTORS

1) Bringen Sie zum Stoppen des Motors den Gashebel (Abb. 3-4) in die Position  (1).

7. GEBRAUCH

ANWENDUNG DER MOTORHACKE

1) Bringen Sie die Motorhacke in die Nähe des zu bearbeitenden Geländes.



Überprüfen Sie den Boden auf mögliche Fremdkörper.

2) Bringen Sie das Transportrad in die „**HOHE**“ Position (siehe Abb. 6 - 1-2-3-4).

3) Starten Sie den Motor. Siehe Kap. 6.

4) Für den Start der Fräsen bringen Sie den zugehörigen Steuerhebel (Abb. 7) in die Position (2). Beim Loslassen des Hebels bleiben die Fräsen stehen.



ACHTUNG!! Sobald sich die Fräsen zu drehen beginnen, neigt die Motorhacke zur Vorwärtsbewegung.

BEDIENUNGSANWEISUNGEN ZUM MOTORHACKE

ACHTUNG!! Sollten sich die Fräsen bei losgelassenem Hebel zu drehen beginnen, benutzen Sie die Maschine nicht und wenden Sie sich an ein autorisiertes Kundendienstzentrum.

5) Zur Einstellung der Fräsengeschwindigkeit und damit der Arbeitstiefe der Fräsen gehen Sie wie folgt vor:

- MAXIMALE ARBEITSTIEFE

Drücken Sie auf die Führungsholmgriffe, um den Pflug in den Boden abzusenken und dadurch die Vorwärtsbewegung des Fräsvorsatzes (Abb. 7) abzubremesen bzw. die Arbeitstiefe zu erhöhen.

- MINIMALE ARBEITSTIEFE

Verringern Sie den Druck auf die Führungsholmgriffe, um den Pflug aus dem Boden austreten zu lassen und dadurch die Vorwärtsbewegung des Fräsvorsatzes (Abb. 7) zu erhöhen bzw. die Arbeitstiefe zu reduzieren.

8. WARTUNG



ACHTUNG!! Stellen Sie vor jedem Wartungseingriff den Motor aus und ziehen Sie die Kerze ab.



ACHTUNG!! Lassen Sie den Motor vollständig abkühlen.



ACHTUNG!! Tragen Sie bei jedem Montage- und Wartungseingriff am Fräsvorsatz Schutzhandschuhe.

MOTOR

Siehe beiliegendes Handbuch des Herstellers.

KONTROLLE DER SCHRAUBEN UND DREHENDEN TEILE

Vergewissern Sie sich vor jedem Gebrauch, dass keine Schrauben oder sonstigen Teile locker und keine Risse oder Abnutzungserscheinungen auf den Fräsmessern sichtbar sind.

Tauschen Sie beschädigte Teile vor dem Gebrauch aus.

AUSTAUSCH DER FRÄSEN (Abb. 9)

Lösen Sie die Feder und entfernen Sie den Verriegelungsbolzen (1). Ziehen Sie die Fräse von der Welle (2) ab. Setzen Sie die neue Fräse ein. Achten Sie dabei darauf, dass die Befestigungsbohrungen mit der Welle übereinstimmen und verriegeln Sie alles mit Bolzen und Feder.

REGLER FRÄSEN-STEUERKABEL - EINSTELLUNG (Abb.1 Pos.B)

Die Einstellung und Kontrolle muss von einer autorisierten Kundendienststelle vorgenommen werden.



Eine falsche Einstellung kann Gefahr verursachen!

REINIGUNG, TRANSPORT UND LAGERUNG

Wird das Gerät länger als 2 Monate nicht benutzt, leeren Sie den Kraftstofftank.

Verwenden Sie keine aggressiven Reinigungsmittel.

Bewahren Sie das Gerät an einem trockenen, sicheren und für Kinder unzugänglichen Ort auf.

Zu Transportzwecken entleeren Sie den Kraftstofftank.

9. ENTSORGUNG

Am Ende der Lebensdauer Ihrer Motorhacke wenden Sie sich bitte an ein qualifiziertes Kundendienstzentrum, das Ihnen Informationen zur Außerbetriebnahme, Verschrottung und Entsorgung geben kann.

TECHNISCHE DATEN DER MOTORHACKE		
	TL 40/N	TL 60
Massa (ohne Kraftstoff)	36 Kg	39 Kg
Fräsbreite	38 cm	56 cm
Höchstdrehzahl Fräsenrotation	90 / 125 1/min	
Vibrationen am holm EN 1033: 1995 UNI EN 709: 1998	5,9 m/s ² @ 3.000 rpm	
Schalleistungspegel EN 1553: 2001 UNI EN 709: 1998	LAcq 80,2 dB (A) - Lmax 98,7 dB (C) @ 3.000 rpm	
Leistung:		
BRIGGS & STRATTON - XC 35	1,80 kW @ 3.000 rpm	
BRIGGS & STRATTON - XLS 50	3,47 kW @ 3.600 rpm	
HONDA - GVC 135	3,35 kW @ 3.600 rpm	
SANDRIGARDEN 3,5 HP	1,90 kW @ 3.000 rpm	
SANDRIGARDEN 5,5 HP	3,50 kW @ 3.600 rpm	

BEDIENUNGSANWEISUNGEN ZUM MOTORHACKE

note _____

note _____

1. GEFELICITEERD

Beste klant, wij feliciteren u met uw keuze van één van onze producten voor de tuin.

De **HAKFREES** is gebouwd volgens de geldende veiligheidsnormen ter bescherming van de consument.

In dit instructieboekje worden de verschillende handelingen voor montage, installatie en gebruik beschreven en geïllustreerd, evenals de onderhoudswerkzaamheden die nodig zijn om uw **HAKFREES** in perfecte staat van werking te houden.

VOOR EEN BETER BEGRIP

Afbeeldingen voor de montage zijn te zien aan het begin van dit boekje.

Laat deze pagina's tijdens het lezen van de montageaanwijzingen open liggen.

Voor eventuele service of reparatie van uw **HAKFREES** dient u zich tot uw winkelier of tot een erkend servicecentrum te wenden.

2. FUNDAMENTELE VEILIGHEIDSMATREGELEN

ALGEMENE NORMEN

WAARSCHUWINGEN:



A1 - Neem bij het gebruik van de **HAKFREES** de veiligheidsnormen in acht.

A2 - Neem bij het gebruik van de **HAKFREES** de veiligheidsnormen in acht.

A3 - Lees eerst de handleiding voor gebruik en onderhoud aandachtig om geheel vertrouwd te raken met de bedieningselementen, dit ten behoeve van een correct gebruik van het apparaat.

A3.1 - Bewaar deze handleiding voor toekomstige raadpleging.

A4 - Sta het gebruik van de **HAKFREES** niet toe aan kinderen en personen, die niet geheel op de hoogte zijn van deze instructies.

De leeftijd van de gebruiker kan door specifieke normen landelijk gereguleerd zijn.

GEVAAR:

A5 - Wees bedacht op materiaal dat uit de frezen wegschiet.

A6 - Stel de hakfrees niet in werking en gebruik deze niet in de nabijheid van mensen, dieren of voorwerpen.

A7 - De gebruiker is aansprakelijk bij ongelukken, gevaar voor anderen, of schade aan bezittingen van anderen.

VOORBEREIDING:



B1 - Inspecteer het gebied waar men de hakfrees wil gebruiken nauwkeurig en verwijder alle voorwerpen die door de machine weg kunnen schieten of de goede werking van de machine op het spel kunnen zetten.

B2 - Gebruik de **HAKFREES** alleen op terreinen waar geen obstakels zijn te frezen.

Gebruik het apparaat niet voor andere doeleinden.

B3 - Draag tijdens het gebruik nauwsluitende, niet loshangende kleding. Draag **ALTIJD** veiligheidsschoenen en een lange broek. Gebruik de machine **NOOIT** als u op blote voeten loopt of open sandalen draagt.

B4 - Draag stevige handschoenen.

B5 - Maak alleen gebruik van de **HAKFREES** als u in goede conditie bent. **GEBRUIK** de **HAKFREES** **NIET** wanneer u vermoeid bent, zich niet lekker voelt of onder invloed bent van alcohol



GEBRUIKSAANWIJZING VAN DE HAKFREES



of andere verdovende middelen.

B6 - ATTENTIE! De uitlaatgassen zijn giftig en verstikkend. Bij inademing kunnen ze zelfs dodelijk zijn. Laat de motor niet draaien in een gesloten en schaars geventileerde ruimte.



B7 - ATTENTIE! Benzine is uiterst ontvlambaar.



GEVAAR VOOR BRANDWONDEN EN BRAND.

Gebruik bij brand indien mogelijk een brandblusapparaat; gooi anders aarde op het vuur; als het niet lukt om het vuur onmiddellijk te doven moet u op minimaal 20 meter afstand van de machine gaan staan totdat het vuur op natuurlijke wijze dooft.



7.1 - Bewaar de benzine in tanks die hier speciaal voor bedoeld zijn.

7.2 - Het bijvullen van benzine dient uitsluitend in de open lucht plaats te vinden; rook niet tijdens het bijvullen.

7.3 - Vul benzine bij voordat u de motor start. Haal bij een draaiende of nog warme motor nooit de dop van de tank en vul nooit benzine bij.

7.4 - Probeer als er benzine is overgestroomd de motor niet te starten, maar breng de machine ver van de plaats waar de benzine is gemorst; zorg ervoor dat er zich, zolang de benzine niet volledig verdamp is, op geen enkele wijze vonken of vlammen kunnen worden.

7.5 - Doe de doppen weer op de benzinetank en op de bewaartank en draai deze stevig vast.

B8 - Vervang de geluiddemper indien deze gebreken of beschadigingen vertoont.

B9 - Alvorens de machine te gebruiken dient men altijd op het oog te controleren of de frezen, de borgpennen

van de frezen en de snijvlakken niet versleten of beschadigd zijn. Vervang de versleten of beschadigde frezen altijd samen met alle onderdelen om de uitbalancering te behouden.

WERKING



C1 - Laat de motor nooit draaien in een afgesloten of kleine ruimte, waar het gevaarlijke koolmonoxide dat zich in het uitlaatgas bevindt zich kan verzamelen.

C2 - Werk alleen bij voldoende daglicht of bij voldoende kunstverlichting.

C3 - Houd het apparaat altijd met beide handen vast.

Neem een stabiele en zekere houding aan.

C4 - Vermijd het zoveel mogelijk om de hakfrees op modderige, steenachtige en bijzonder harde (bevroren) terreinen te gebruiken.

C5 - Zet op een hellend terrein altijd uw voeten stevig neer.

C6 - Loop rustig en ren nooit met de machine.

C7 - Beweeg op hellende terrein in de richting dwars ten opzichte van de helling en nooit naar boven of naar beneden.

C8 - Wees uiterst voorzichtig op het moment dat u van richting moet veranderen op hellende terreinen.

C9 - Vermijd het werken op terreinen met een te scherpe helling.

C10 - Wees uiterst voorzichtig bij het omkeren van de versnelling en bij het achteruit trekken van de hakfrees.

C11 - Zet de motor (en dus de frezen) stil wanneer de hakfrees een terrein moet oversteken dat anders is dan het terrein dat bewerkt moet worden of wanneer de hakfrees van en naar het werkt terrein moet worden getransporteerd.

C12 - Verander niets aan de afstelling van de motor en probeer niet om het

GEBRUIKSAANWIJZING VAN DE HAKFREES

toerental van de motor te verhogen.

C13 - Let bij het starten van de motor altijd goed op en volg de instructies op. Houd uw voeten ver uit de buurt van de frezen.

C14 - Plaats de handen en voeten niet in de nabijheid van of onder roterende delen.

C15 - Til de machine nooit op en transporteer de machine nooit met een draaiende motor.

C16 - Stop de motor en maag de bougiekabel los:

C17 - Alvorens de machine schoon te maken of onderhoud of reparaties uit te voeren moet u controleren of de frezen en alle andere bewegende delen volledig tot stilstand zijn gekomen. Koppel de bougiekabel af en houd deze weg van de bougie om zo een ongewenste inschakeling van de machine te voorkomen.

C18 - Als u tegen een vreemd voorwerp aanstoot moet u de motor uitschakelen, de bougiekabel loskoppelen en de frezen nauwkeurig inspecteren om eventuele schade op te sporen. Laat eventuele schade repareren alvorens de motor weer aan te zetten; wend u tot een gespecialiseerd servicecentrum.

C19 - Indien de machine abnormale trillingen vertoont, moet u de motor uitschakelen en de oorzaak van de trillingen proberen te achterhalen. Normaal gesproken duidend de trillingen op een probleem.

C20 - Stop de motor:

20.1 Iedere keer als u de hakfrees onbeheerd achterlaat.

20.2 Voordat u benzine bijvult.

20.3 Voordat u de hoogte van de ploegschaar afstelt (wacht de volledige stilstand van de frezen af).

C21 - Voordat u het wiel omhoog of omlaag zet.

C22 - Voordat u de frezen schoonmaakt of materiaal ervan verwijdert

C23 - Zet bij het uitzetten van de motor de versnelling op het minimum en sluit na het stoppen van de motor de benzinekraan (indien aanwezig).

C24 - Gebruik de machine bij hogere temperaturen dan 5°C, zodat de grond volledig ontdooid is; gebruik de machine niet op te droge en aangedrukte grond, omdat dit te hard is.

ONDERHOUD EN OPBERGEN

D1 - Zorg ervoor dat alle schroeven en moeren goed aangedraaid zijn, om een goede werking van de machine te waarborgen.

D2 - Berg de hakfrees nooit in een gesloten ruimte op terwijl er nog benzine in de tank zit, aangezien de benzinedampen in aanraking kunnen komen met open vuur of vonken.

D3 - Wacht tot de motor is afgekoeld alvorens de machine in een gesloten ruimte op te bergen.

D4 - Teneinde het brandgevaar te verminderen moet u de motor en de geluiddemper altijd schoon houden door gras, bladeren of overtollig vet te verwijderen.

D5 - Om veiligheidsredenen dient u versleten of beschadigde onderdelen altijd onmiddellijk te vervangen. Gebruik uitsluitend originele vervangingsonderdelen. Vervangingsonderdelen die zijn geproduceerd door andere fabrikanten zouden slecht kunnen passen en gevaarlijke situaties of schade op kunnen leveren.

D6 - Indien u de benzinetank moet legen, moet u dit in de open lucht doen.



GEBRUIKSAANWIJZING VAN DE HAKFREES

D7 - Controleer de bevestiging van de frezen en de steunbouten van de motor regelmatig of laat dit controleren bij een servicecentrum.

D8 - De frezen van de hakfrees zijn scherp en kan sneden in de huid veroorzaken. Het is noodzakelijk om de nodige voorzorgsmaatregelen te nemen wanneer u dichtbij of op de frezen werkt.

3. BESCHRIJVING MACHINE-DELEN

BESCHRIJVING (afb. 1)

- A) Bedieningshendel rotatie frezen
- B) Verstelling bedieningskabel frezen
- C) Gashendel
- D) Bevestigingsknoppen stuurhelften
- E) Handgreep van de startkabel
- F) Dop brandstoftank
- G) Vuldop motorolie
- H) Starter
- I) Bougiekapje
- L) Geluiddemper
- M) Verbrandingsmotor
- N) Beschermkap frezen
- O) Ploegschaar werkdiepte
- P) Frezen
- Q) Reductieaandrijving
- R) Transportwiel
- S) Freesschijven (alleen TL 60)

4. MONTAGE (afb. 2)

A) - PLAAT VAN DE STUURHELFTEN

Monteer de bevestigingsplaat van de stuurhelften (1) op het frame van de hakfrees en maak daarbij gebruik van de 4 schroeven (2) en borg alles met de moeren (4).

B) STUURHELFTEN

Steek de twee stuurhelften (5-6) in de plaat voor de handgrepen en zet ze met de schroeven (8) en de knoppen (7) vast, waarbij u erop moet letten dat u het plaatje (3) er tussen doet.

C) STANG VOOR DE REGELING VAN DE WERKDIEPTE

Bevestig de stang (9) op de daarvoor bestemde plaats aan het frame, doe het ringetje (10) ertussen en zet alles met de splitpen (11) vast.

5. STARTEN



ATTENTIE!!

Deze motor wordt zonder olie verzonden.

START DE MOTOR NIET voordat de olietank gevuld is.

OVERSCHRIJD HET MAXIMUM NIVEAU NIET.

ATTENTIE!!



Alvorens de motor te starten moet u het bijgevoegde handboek van de fabrikant van de motor raadplegen.



1) Maak de brandstof klaar en giet het alleen in de open lucht in de tank.

2) Bewaar de brandstof in een voor dat doel bestemde houder, die goed afgesloten moet worden met een dop.

6. STARTEN EN STILSTAND

 **ATTENTIE!** Houd u strikt aan de waar schuivingen die opgenomen zijn in Hoofdstuk 2: FUNDAMENTELE VEILIGHEIDSMATREGELEN.

INSTRUCTIES VOOR MOTOREN MET CHOKE CONTROL OP DE GASHENDEL (afb. 3)

De gashendel bepaalt het motortoerental. Om een koude motor te starten moet de hendel in stand ||(2) gezet worden.

Een warme motor kan in de **MAXIMUM**  stand gestart worden.

Op de **MAXIMUM**  stand worden de beste prestaties van de hakfrees verkregen.

INSTRUCTIES VOOR MOTOREN MET PRIMERPOMP (afb. 4)

De gashendel bepaalt het motortoerental. Om een koude motor te starten moet de hendel op de **MAXIMUM**  stand (2) gezet worden. Duw daarna voordat u de motor start stevig op de primerpomp (afb. 11). (Doe hetzelfde indien de motor gestopt is doordat de brandstof op was; vul brandstof bij en druk de primerpomp 3 keer in).



OPMERKING: Dit zogenaamde "primen" is meestal niet nodig wanneer de motor nog warm is. Tijdens koud weer of bij een koude motor kan het echter noodzakelijk zijn.

Op de **MAXIMUM**  stand worden de beste prestaties van de hakfrees verkregen.

 **OPMERKING:** Meer diepgaande toelichting met betrekking tot het gebruik en het onderhoud van de motor vindt u in het handboek van de fabrikant van de motor, dat apart is bijgevoegd.

 **Pak de rechterhandgreep met uw linke hand beet, zonder de bedieningshendel van de frezen in te drukken; ga met uw lichaam naast de hakfrees staan, neem een stabiele houding aan en blijf uit de buurt van het freesblok. Pak de startkabel (afb. 5) beet en trek eraan totdat de motor aanslaat.**
Laat de motor enkele seconden draaien.

STILSTAND MOTOR

1) Om de motor tot stilstand te brengen zet u de gashendel (afb. 3-4) in stand (1) .

7. GEBRUIK HOE DE HAKFREES TE GEBRUIKEN

1) Ga in de buurt van het te bewerken terrein staan.

 **Controleer of er geen eventuele vreemde voorwerpen op het te frezen terrein achtergebleven zijn.**

2) Zet het transportwiel in de stand "OP" (zie afb. 6 - 1-2-3-4).

3) Start de motor. Zie Hoofdstuk 6.

4) Om de rotatie van de frezen te starten moet u de bedieningshendel van de frezen (afb. 7) indrukken en in stand (2) zetten. Als de hendel losgelaten wordt komen de frezen tot stilstand.

 **ATTENTIE!!** Zodra de frezen beginnen te draaien heeft de hakfrees de neiging om vooruit te bewegen op het terrein.

GEBRUIKSAANWIJZING VAN DE HAKFREES

ATTENTIE!! Als de frezen gaan draaien terwijl de hendel losgelaten is gebruik de machine dan niet en wend u zich tot een erkend servicecentrum.

5) Om de voorwaartse snelheid van de frees en dus de werkdiepte van de frezen te regelen moet de gebruiker het volgende doen:

- MAXIMUM WERK DIEPTE

Duw op de stuurhelften zodat de ploegschaar in het terrein zakt zodat de frees langzamer vooruit beweegt (afb. 7) en de werkdiepte groter wordt.

- MINIMUM WERK DIEPTE

Duw minder hard op de stuurhelften zodat de ploegschaar weer uit het terrein komt waardoor de frees sneller vooruit beweegt (afb. 7) en de werkdiepte verminderd wordt.

8. ONDERHOUD



ATTENTIE!! Zet de motor af en koppel de bougie los voordat u onderhoud uitvoert.



ATTENTIE!! Wacht tot de motor volledig is afgekoeld.



ATTENTIE!! Trek voor alle montage- en onderhoudswerkzaamheden aan de frezen stevige handschoenen aan.

MOTOR

Zie bijgevoegd handboek van de fabrikant.

CONTROLE SCHROEVEN EN DRAAIENDE DELEN

Vóór ieder gebruik dient u te controleren of er geen schroeven of onderdelen loszitten en of de bladen van de frezen geen barsten of aanzienlijke slijtage vertonen.

Vervang de beschadigde delen voordat u het apparaat opnieuw gebruikt.

VERVANGEN FREZEN (afb. 9)

Maak de veer los en trek de borgpen (1) eruit. Haal de frees eruit door hem van de as (2) af te trekken. Doe de nieuwe frees erop en let er daarbij op dat de bevestigingsgaten goed ten opzichte van de as zitten en zet daarna alles vast met de pen en de veer.

VERSTELLING BEDIENINGSKABEL FREZEN

- AFSTELLING (afb.1 det.B)



Het afstellen en de controle moeten bij een bevoegd servicecentrum gedaan worden.

Een verkeerde afstelling kan gevaarlijk zijn!

REINIGING, TRANSPORT EN OPSLAG

Gebruikt u het apparaat langer dan 2 maanden niet, dan dient u de brandstoftank te legen.

Reinig het apparaat niet met agressieve vloeistoffen.

Bewaar het apparaat op een droge en veilige plek die niet toegankelijk is voor kinderen.

In geval van transport dient u de brandstoftank te legen.

9. WEGGOOIEN

Wend u zich aan het einde van de levensduur van uw hakfrees tot een officiële servicedienst voor informatie over de buitendienststelling, het afdanken en weggooien ervan.

GEBRUIKSAANWIJZING VAN DE HAKFREES

TECHNISCHE GEGEVENS VAN DE HAKFREES		
	TL 40/N	TL 60
Masa (zonder brandstof)	36 Kg	39 Kg
Freesbreedte	38cm	56 cm
Max toerental van de frezen	90 / 125 1/min	
Trilling v an de steel EN 1033: 1995 UNI EN 709: 1998	5,9 m/s ² @ 3.000 rpm	
Niveau akoestische druk EN 1553: 2001 UNI EN 709: 1998	LAcq 80,2 dB (A) - Lmax 98,7 dB (C) @ 3.000 rpm	
Vermogen:		
BRIGGS & STRATTON - XC 35	1,80 kW @ 3.000 rpm	
BRIGGS & STRATTON - XLS 50	3,47 kW @ 3.600 rpm	
HONDA - GVC 135	3,35 kW @ 3.600 rpm	
SANDRIGARDEN 3,5 HP	1,90 kW @ 3.000 rpm	
SANDRIGARDEN 5,5 HP	3,50 kW @ 3.600 rpm	

note _____

note _____

GEBUIKSAANWIJZING VAN DE HAKFREES

note _____

note _____

1. CONGRATULACIONES

Estimado cliente, deseamos congratularnos con Ud. por haber elegido un producto nuestro para el jardín.

La **MOTOAZADA** ha sido fabricado teniendo en cuenta las normas de seguridad vigentes para la tutela del consumidor.

En este manual se describen y representan las diferentes operaciones de instalación, de uso y las intervenciones de mantenimiento necesarias para mantener en perfecta eficiencia su **MOTOAZADA**.

PARA FACILITAR LA LECTURA

Las figuras correspondientes al montaje y la descripción de la máquina se hallan al inicio del presente manual.

Para hacer más comprensible el uso de la máquina consultar estas páginas durante la lectura de las instrucciones de montaje y de utilización.

En caso de que su **MOTOAZADA** necesite asistencia o reparación, le rogamos que se dirija a nuestro vendedor o a un centro de asistencia autorizado.

2. PRECAUCIONES FUNDAMENTALES DE SEGURIDAD

NORMAS GENERALES

ADVERTENCIAS:



A1 - La **MOTOAZADA** se tiene que utilizar según las instrucciones del fabricante contenidas en el presente manual.

A2 - La utilización de la **MOTOAZADA** requiere el respeto de las normas de seguridad.

A3 - Antes de utilizar el **MOTOAZADA**

se debe leer con cuidado el manual de instrucciones y mantenimiento y familiarizarse perfectamente con los mandos para poder emplear el aparato de forma correcta.

A3.1 - Guardar este manual para poderlo utilizar en el futuro.

A4 - Impedir la utilización de la **MOTOAZADA** por parte de los niños y las personas que no conozcan completamente estas instrucciones.

Normas nacionales específicas podrían limitar la edad del usuario.

PELIGRO:



A5 - Prestar atención al material proyectado por las fresas.

A6 - No poner en marcha y no utilizar la motoazada cerca de personas, animales o cosas.

A7 - El operador es responsable en caso de accidentes o peligros ocasionados a otras personas o a sus cosas.

PREPARACIÓN:

B1 - Inspeccionar esmeradamente el área en la que se quiere utilizar la motoazada y quitar cualquier objeto que podría ser lanzado o perjudicar el funcionamiento de la máquina.

B2 - Utilizar la **MOTOAZADA** solamente para cortar terrenos libres de obstáculos. No emplear el aparato para otros motivos.

B3 - Durante la utilización, llevar prendas de vestir ceñidas y no desatacadas. Llevar **SIEMPRE** zapatos de seguridad y pantalones largos. **NUNCA** operar con los pies descalzos o con sandalias abiertas.

B4 - Llevar guantes resistentes.

B5 - Las personas que utilizan la motoazada deben estar en buena forma. **NO UTILIZAR** la **MOTOAZADA**



MANUAL DE INSTRUCCIONES DE LA DESBROZADORA

en condiciones de cansancio, de malestar o bajo los efectos del alcohol y de otras drogas.



B6 - ¡ATENCIÓN! Los gases de escape son venenosos y asfixiantes. Por lo tanto, de inhalarlos pueden ser incluso mortales. No dejar funcionar el motor en un lugar cerrado o con una ventilación insuficiente.



B7 - ¡ATENCIÓN! La gasolina es altamente inflamable.



PELIGROS DE QUEMADURAS E INCENDIO.



En caso de incendio, utilice si es posible un extintor; en alternativa eche tierra sobre las llamas; si no se consigue apagar las llamas inmediatamente aléjese de la máquina al menos 20 metros hasta que se apague de manera natural.

7.1 - Conservar la gasolina en contenedores especialmente previstos para este uso.

7.2 - Efectuar el abastecimiento de gasolina sólo al aire libre; no fumar durante el abastecimiento.

7.3 - Efectuar el abastecimiento de gasolina antes de poner en marcha el motor. No quitar nunca el tapón del depósito y no efectuar el abastecimiento de gasolina mientras el motor está en marcha o con el motor caliente.

7.4 - Si se ha derramado gasolina, no intentar poner en marcha el motor sino desplazar la máquina lejos del lugar donde se ha derramado la gasolina; no utilizar nada que pueda provocar chispas o fuego, hasta que no hayan desaparecido por completo los vapores de gasolina.

7.5 - Cerrar el depósito de gasolina y los contenedores apretando de modo firme sus tapones.

B8 - Sustituir el silenciador si está defectuoso o dañado.

B9 - Antes de utilizar la motoazada, controlar siempre visualmente que las fresas, los tornillos de apriete fresas y los cortantes no estén desgastados o dañados. Sustituir las cuchillas dañadas o desgastadas en lotes completos para mantener el equilibrio.

FUNCIONAMIENTO



C1 - No hacer funcionar nunca el motor en lugares cerrados o limitados donde pueda acumularse el peligroso gas monóxido de carbono presente en los gases de descarga.

C2 - Trabajar solamente en terrenos iluminados por la luz diurna o con una adecuada iluminación artificial.

C3 - Tener el aparato siempre con las dos manos.

Tomar una posición estable y segura sobre las piernas.

C4 - Evitar, dentro de lo posible, utilizar la motoazada en terrenos fangosos, con piedras y terrenos particularmente duros (helados).

C5 - En terrenos con pendientes, apoyar firmemente los pies en el terreno.

C6 - Caminar no correr nunca con la máquina.

C7 - En terrenos con pendientes avanzar transversalmente, sin proceder nunca hacia arriba o hacia abajo.

C8 - Tomar las máximas precauciones al invertir la marcha en terrenos con pendiente.

C9 - Evitar trabajar en terrenos con una pendiente excesiva.

C10 - Tomar las máximas precauciones al invertir la marcha y al tirar la motoazada hacia atrás.

C11 - Detener el motor (y por lo tanto, las fresas) cuando la motoazada tiene que atravesar un terreno que no sea

un prado y cuando se transporte hacia el área de trabajo.

C12 - No modificar las regulaciones del motor ni hacer operaciones indebidas para aumentar las revoluciones del motor.

C13 - Prestar mucha atención durante la puesta en marcha del motor siguiendo las instrucciones y manteniendo los pies alejados de las fresas.

C14 - No poner nunca las manos ni los pies cerca o debajo de las partes giratorias.

C15 - No levantar ni transportar nunca la máquina mientras el motor está en marcha.

C16 - Detener el motor y desconectar el cable de la bujía:

C17 - Antes de efectuar la limpieza, el mantenimiento o la inspección, hay que asegurarse de que las fresas y todas las otras partes en movimiento estén completamente paradas. Desconectar el cable de la bujía y alejarlo de la bujía misma, para evitar que el motor se pueda poner en marcha de manera accidental.

C18 - Cuando se choque contra un objeto extraño, hay que detener inmediatamente el motor, desconectar el cable de la bujía, inspeccionar con esmero las fresas para descubrir si se han producido averías. Si así fuera, antes de poner en marcha el motor hay que reparar todos los daños; dirigirse a un centro de asistencia especializado.

C19 - Siempre que la máquina vibre de manera anormal, hay que detener el motor y buscar enseguida la causa de las vibraciones. Normalmente, las vibraciones indican la presencia de un problema.

C20 - Detener el motor:

20.1 Cada vez que se deja sin vigilancia la motoazada.

20.2 Antes de abastecer con gasolina.

20.3 Antes de regular la altura de la reja (esperar hasta que las fresas se hayan parado).

C21 - Antes de levantar o bajar la rueda.

C22 - Antes de limpiar o quitar material de las fresas.

C23 - Poner el acelerador al mínimo durante el apagamiento del motor y cerrar la llave de paso de la gasolina (si se ha previsto) después de haber apagado el motor.

C24 - Utilice la máquina con temperaturas superiores a los 5 °C, de manera que el terreno esté completamente deshelado; evite el uso en terrenos demasiado secos o compactos, porque resultarían demasiado duros.

MANTENIMIENTO Y APARCAMIENTO

D1 - Mantener bien apretadas todas las tuercas y tornillos de manera que la máquina trabaje en buenas condiciones.

D2 - Nunca guardar la motoazada en lugar cerrado dejando gasolina en el depósito ya que los vapores de la gasolina pueden alcanzar una llama libre o una fuente de chispas.

D3 - Esperar que el motor se haya enfriado antes de guardar la máquina en un lugar cerrado.

D4 - Para reducir el peligro de incendios, mantener el motor y el silenciador, limpios sin césped, hojas o exceso de grasa.

D5 - Cambiar, por razones de seguridad, las piezas desgastadas o dañadas.



MANUAL DE INSTRUCCIONES DE LA DESBROZADORA

das. Usar solamente piezas de recambio originales. Piezas de recambio de otros fabricantes podrían adaptarse mal y provocar daños o situaciones de peligro.

D6 - es necesario vaciar el depósito, hacerlo al aire libre.

D7 - Controlar, o hacer controlar por un centro de asistencia a intervalos regulares, el apriete de las fresas y de los tornillos de soporte del motor.

D8 - Las fresas de la motoazada son muy afiladas y puede provocar, fácilmente, cortes a la piel. Cuando se trabaje cerca de las fresas o en ellas, hay que adoptar las debidas precauciones.

3. DESCRIPCIONES PIEZAS DE LA MÁQUINA

	DESCRIPCIÓN (Fig.1)
A)	Palanca de mando rotación fresas.
B)	Regulación cable mando fresas
C)	Palanca acelerador.
D)	Pomos bloqueo semimanillares
E)	Asa del cable de puesta en marcha
F)	Tapón depósito carburante
G)	Tapón llenado aceite motor
H)	Arrancador
I)	Capuchón de la bujía
L)	Silenciador
M)	Motor de explosión
N)	Cárter protección fresas
O)	Reja profundidad trabajo
P)	Fresas
Q)	Reductor
R)	Rueda para transporte
S)	Discos fresas (sólo TL 60)

4. MONTAJE (Fig.2)

A) - PLACA SEMIMANILLARES

Montar la placa fijación semimanillares (1) en el bastidor de la motoazada, utilizando los 4 tornillos (2) y bloquear todo con las tuercas (4).

B) SEMIMANILLARES

Introducir en la placa portamangos los dos semimanillares (5-6) y fijarlos con los tornillos (8) y los pomos (7), con atención a interponer el platillos (3).

C) BARRA PARA LA REGULACIÓN DE LA PROFUNDIDAD DE TRABAJO

Fijar la barra (9) en el alojamiento del chasis, intercalar la arandela (10) y fijar todo con el pasador (11).

5. PUESTA EN MARCHA



¡ATENCIÓN !!

Este motor se suministra sin aceite.

NO PONERLO EN MARCHA antes de haber llenado el depósito del aceite.

NO SUPERAR EL NIVEL MÁXIMO.

¡ATENCIÓN !!



Antes de poner en marcha consultar el manual adjunto del productor del motor.



1) Preparar el carburante y abastecer sólo al aire libre.

2) Conservar el carburante en un contenedor previsto para este uso y con tapón bien apretado.

6. PUESTA EN MARCHA Y PARADA



¡ATENCIÓN! Observar con cuidado las advertencias contenidas en el Cap. 2 PRECAUCIONES FUNDAMENTALES DE SEGURIDAD anterior.

INSTRUCCIONES PARA MOTORES CON MANDO AIRE EN LA PALANCA ACELERADOR (Fig.3)

La palanca controla la velocidad del motor. Para la puesta en marcha en frío la palanca tiene que estar en la posición  (2).

Un motor caliente se puede poner en marcha en la posición **MÁXIMO** .

Las mejores prestaciones de la motoazada se obtienen en la posición **MÁXIMO** .

INSTRUCCIONES PARA MOTORES CON BOMBA (BULBO) CARBURANTE (Fig.4)

La palanca controla la velocidad del motor. Para la puesta en marcha en frío la palanca tiene que estar en la posición **MÁXIMO**  (2). Luego presionar enérgicamente el bulbo del bulbo «primer» (fig.11) antes de poner en marcha el motor. (Además, si el motor se para por falta de carburante, llenar el depósito de carburante y presionar la bomba de alimentación 3 veces).



Fig. 11

NOTA: En general, no es necesario accionar la bomba cuando se pone en marcha un motor ya caliente.

Sin embrago, en condiciones climáticas frías

es posible que se tenga que repetir la operación inicial.

Las mejores prestaciones de la motoazada se obtienen en la posición **MÁXIMO** .



NOTA: Las más amplias explicaciones relativas al uso y al mantenimiento del motor se hallan en el manual del fabricante del motor, adjunto a parte.



Empuñe el manillar derecho con la mano izquierda sin presionar la palanca de mando de las fresas; lleve la azada lateralmente al cuerpo asumiendo una posición estable y lejos del grupo de fresas. Empuñe el cable de arranque (fig.5) y tire de él hasta que se ponga en movimiento.

Dejar funcionar el motor durante algunos segundos.



PARADA MOTOR

1) Para parar el motor, situar la palanca del acelerador (fig. 3-4) en la posición (1) .

7. UTILIZACIÓN

CÓMO UTILIZAR LA MOTOAZADA

1) Ir en el terreno por trabajar.



Controlar que en el terreno por cortar no hayan eventuales cuerpos extraños.

2) Posicionar la rueda de transporte en la posición "ALTA" (véase las fig. 6 - 1-2-3-4).

3) Poner en marcha el motor. Ver Cap.6.

4) Para iniciar la rotación de las fresas, presionar la palanca de mando fresas (fig.7) y situarla en la posición (2). Al soltar la palanca las fresas se paran.

MANUAL DE INSTRUCCIONES DE LA DESBROZADORA



¡ATENCIÓN!! En cuanto las fresas empiezan a girar, la motoazada tiende a avanzar en el terreno.

¡ATENCIÓN! No utilizar la máquina en el caso de que las fresas empiecen a girar con la palanca suelta, y dirigirse a un centro de asistencia autorizado.

5) Para regular la velocidad de avance de la fresa, y consecuentemente la profundidad de trabajo de las fresas, el operador tiene que:

- MÁXIMA PROFUNDIDAD DE TRABAJO

Presionar en los semimanillares para hundir la reja en el terreno al fin de ralentizar el avance de la fresa (fig.7), y aumentar la profundidad de trabajo.

- MÍNIMA PROFUNDIDAD DE TRABAJO

Reducir la presión en los semimanillares para hacer aflorar la reja del terreno al fin de aumentar el avance de la fresa (fig.7), y disminuir la profundidad de trabajo.

8. MANTENIMIENTO



¡ATENCIÓN!! Apagar el motor y desconectar la bujía antes de efectuar cualquier operación de mantenimiento.



¡ATENCIÓN!! Esperar que el motor esté completamente enfriado.



¡ATENCIÓN!! Llevar los seguridad para cada intervención de montaje y mantenimiento en las fresas.

MOTOR

Ver manual fabricante adjunto.

VERIFICACIÓN TORNILLOS Y PARTES GIRATORIAS

Antes de cada utilización controlar que no hayan tornillos o partes aflojadas y que no hayan hendiduras o desgastes notables en las cuchillas de las fresas.

Sustituir las partes dañadas antes del uso.

SUSTITUCIÓN FRESAS (Fig.9)

Aflojar el resorte y extraer el perno de bloqueo (1). Extraer la fresa quitándola del eje (2). Introducir la nueva fresa, con atención a que los agujeros de fijación del eje correspondan y bloquear todo con perno y resorte.

REGULACIÓN CABLE MANDO FRESAS - REGULACIÓN (Fig.1 part.B)



La operación de regulación y control tiene que ser efectuada por un centro de asistencia autorizado.

¡Una regulación equivocada puede representar un peligro!

LIMPIEZA TRANSPORTE Y COLOCACIÓN EN CASO DE INACTIVIDAD

En caso de interrupción de la utilización superior a 2 meses, vaciar el depósito del combustible.

No limpiar con líquidos agresivos.

Guardar el aparato en un lugar seco y seguro, inaccesible a los niños.

Antes de efectuar el transporte, vaciar el depósito de combustible.

9. ELIMINACIÓN

Al final de la vida de trabajo de su motoazada, diríjase a un centro de asistencia calificado para informaciones relativas a la puesta fuera de servicio, desguace y eliminación.

MANUAL DE INSTRUCCIONES DE LA DESBROZADORA

DATOS TÉCNICOS MOTOAZADA		
	TL 40/N	TL 60
Masa (sin carburante)	36 Kg	39 Kg
Anchura de fresado	38 cm	56 cm
Régimen máximo rotación fresas	90 / 125 1/min	
Vibraciones EN 1033:1995 UNI EN 709: 1998	3,9 m/s² @ 3.000 rpm	
Nivel de potencia acústica EN 1553: 2001 UNI EN 709: 1998	LAcq 80,2 dB (A) - Lmax 98,7 dB (C) @ 3.000 rpm	
Potencia:		
BRIGGS & STRATTON - XC 35	1,80 kW @ 3.000 rpm	
BRIGGS & STRATTON - XLS 50	3,47 kW @ 3.600 rpm	
HONDA - GVC 135	3,35 kW @ 3.600 rpm	
SANDRIGARDEN 3,5 HP	1,90 kW @ 3.000 rpm	
SANDRIGARDEN 5,5 HP	3,50 kW @ 3.600 rpm	

note _____

note _____

MANUAL DE INSTRUCCIONES DE LA DESBROZADORA

note _____

_____note _____

1. PARABÉNS

Prezado cliente, parabéns por ter escolhido um nosso produto para o seu jardim.

A sua **MOTOENXADA** foi construída no respeito das normas de segurança em vigor e em defesa do consumidor.

Neste manual são descritas e ilustradas as várias operações de montagem, de uso e as operações de manutenção, necessárias para manter em perfeita eficiência a Sua **MOTOENXADA**.

PARA FACILITAR A LEITURA

As ilustrações correspondentes à montagem e a descrição da máquina encontram-se no início do presente fascículo.

Para tornar mais compreensível o uso da máquina, consultar estas páginas durante a leitura das instruções de montagem e de uso.

Caso a Sua **MOTOENXADA** necessite de assistência ou reparação, rogamos que se dirija ao nosso revendedor, ou a um centro de assistência autorizado.

2. PRECAUÇÕES FUNDAMENTAIS DE SEGURANÇA

NORMAS GERAIS

ADVERTÊNCIAS:



A1 - A **MOTOENXADA** deve sempre ser utilizada segundo as instruções do fabricante compreendidas no presente manual.

A2 - O emprego da **MOTOENXADA** exige o respeito das normas de segurança.

A3 - Qualquer pessoa que utilize a **MOTOENXADA** deve primeiro ler com atenção o manual de instruções e manutenção e familiarizar-se completamente com os comandos para um uso correcto do aparelho.

A3.1 - Conserve este manual para consultas futuras.

A4 - Não permita o uso da **MOTOENXADA** as crianças e a pessoas que não conheçam completamente estas instruções.

Específicas normas nacionais poderiam limitar a idade do utilizador.

PERIGO:

A5 - Tenha cuidado com o material arremessado pelos dispositivos de corte.

A6 - Não ponha em funcionamento e não utilize a motoenxada na proximidade de pessoas, animais ou coisas.

A7 - O operador é responsável em caso de acidentes ou perigos causados a outras pessoas ou às coisas delas.

PREPARAÇÃO:



B1 - Inspeccione cuidadosamente a área na qual se deseja utilizar a motoenxada e remover qualquer objecto que poderia ser lançado ou comprometer o funcionamento da máquina.

B2 - Utilize a **MOTOENXADA** somente para trabalhar em terrenos livres de obstáculos.

Não usar o aparelho para escopos diversos.

B3 - Durante o emprego vista roupa aderente ao corpo e não largas. Use **SEMPRE** sapatos de segurança e calças compridas. **NUNCA** operar com os pés descalços ou com sandálias abertas.



MANUAL DE INSTRUÇÕES DA MOTOENXADA



B4 - Utilize luvas grossas.



B5 - Quem utilizar a motoenxada deve estar em boa forma. **NÃO UTILIZAR a MOTOENXADA** em condições de cansaço, de mal-estar ou sob o efeito do álcool e de outras drogas.



B6 - ATENÇÃO! os gases de escape são venenosos e asfixiantes. Se inspirados, podem ser mortais. Não ponha em funcionamento o motor num local fechado ou com pouca ventilação.



B7 - ATENÇÃO! A gasolina é altamente inflamável.

PERIGO DE QUEIMADURAS E INCÊNDIO.

Em caso de incêndio, utilize um extintor, se for possível; em alternativa jogue terra sobre as chamas; caso não se conseguir apagar as chamas imediatamente, afaste-se da máquina há pelo menos 20 metros de distância, até ao apagamento natural.

7.1 - Conservar a gasolina em recipientes especificamente previstos para este uso.



7.2 - Fazer o abastecimento de gasolina somente ao ar livre; não fume durante o abastecimento.

7.3 - Fazer o abastecimento de gasolina antes de ligar o motor. Nunca retirar a tampa do reservatório e não fazer o abastecimento de gasolina enquanto o motor estiver ligado ou com o motor quente.

7.4 Caso transborde gasolina, não tente ligar o motor mas deslocar a máquina longe do lugar da gasolina derramada; evitar a causa de faíscas ou fofó, até o desaparecimento completo dos vapores de gasolina.

7.5 - Feche o reservatório da gasolina e os recipientes apertando com segurança as suas tampas.

B8 - Substituir o silenciador, se estiver defeituoso ou danificado.

B9 - Antes do uso controlar sempre visualmente que as lâminas, os pinos de bloqueio das lâminas e as lâminas de cortar não estejam desgastadas ou danificadas. Substituir as lâminas danificadas ou desgastadas com lotes completos para manter o balanceamento.

FUNCIONAMENTO



C1 - Não ligar o motor em lugar fechado ou limitado onde pode acumular-se o perigoso gás monóxido de carbono contido nos gases de escape.

C2 - Operar somente em terrenos iluminados pela luz diurna ou por uma adequada iluminação artificial.

C3 - Segurar o aparelho sempre com ambas as mãos.

Assumir uma posição estável e segura nas pernas.

C4 - Evitar, por quanto possível, de utilizar a motoenxada em terrenos lamacentos, em terrenos com pedras e terrenos especialmente duros (congelados).

C5 - Nos declives, apoiar com segurança os pés no terreno.

C6 - Caminhar, nunca correr com a máquina.

C7 - Em terrenos em pendência, avançar transversalmente, sem nunca proceder para cima ou para baixo.

C8 - Exercitar a máxima precaução ao trocar de direcção em terrenos com pendência.

C9 - Evitar de operar em terrenos com uma pendência excessiva.

C10 - Usar extrema precaução ao inverter a marcha e no puxar a motoenxada para trás.

C11 - Parar o motor (e de seguida as lâminas) quando a motoenxada deve atravessar um terreno diverso

do terreno a trabalhar e quando é transportada para e da área de trabalho.

C12 - Não modificar as regulações do motor, nem violar, para aumentar as rotações do motor.

C13 - Ao colocar em função o motor, prestar atenção seguindo as instruções e mantendo os pés bem afastados das lâminas.

C14 - Não colocar as mãos ou os pés em proximidade ou abaixo das partes rotatórias.

C15 - Nunca elevar e não transportar a máquina enquanto o motor estiver ligado.

C16 - Parar o motor e desligar o cabo da vela:

C17 - Antes de efectuar a limpeza, a manutenção ou a inspecção, certifique-se que as lâminas e todas as outras partes em movimento estejam totalmente paradas. Desligar o cabo da vela e afastá-lo da mesma, de modo a evitar uma ligação accidental.

C18 - Quando se bate um objecto estranho, parar o motor, desligar o cabo da vela, inspeccionar cuidadosamente as lâminas na busca de eventuais danos. Mandar reparar os danos evidenciados antes de ligar o motor; dirija-se a um centro de assistência especializado.

C19 - Sempre que a máquina apresentasse vibrações anormais, parar o motor e procurar imediatamente a causa das vibrações. De norma, as vibrações indicam a presença de um problema.

C20 - Parar o motor:

20.1 Todas as vezes que se abandona a motoenxada.

20.2 Antes de cada abastecimento de gasolina.

20.3 Antes de regular a altura da lâmi-

na (esperar até que as lâminas tenham parado).

C21 - Antes de elevar ou abaixar a roda.

C22 - Antes de limpar ou retirar o material das lâminas.

C23 - Colocar o acelerador ao mínimo durante o desligamento do motor e fechar a torneira da gasolina (se previsto) depois da parada do motor.

C24 - Use a máquina com temperaturas superiores aos 5 °C, de modo que o terreno seja totalmente descongelado; evite o uso com terrenos muito secos e compactos, porque resultariam particularmente duros.

MANUTENÇÃO E DEPÓSITO

D1 - Manter bem apertados todos os parafusos e porcas, de modo que a máquina esteja em boas condições de funcionamento.

D2 - Nunca repor a motoenxada em lugar fechado, deixando gasolina no reservatório, considerando que os vapores de gasolina podem atingir uma chama ou uma fonte de faíscas.

D3 - Esperar que o motor se resfrie antes de repor a máquina num espaço fechado.

D4 - Com a finalidade de reduzir o risco de incêndio manter o motor, o silenciador, limpos de grama, folhas ou excesso de grama.

D5 - Por razões de segurança substituir as partes desgastadas ou danificadas. Usar somente peças de reposição originais. Peças de reposição produzidas por outros fabricantes poderão adaptar-se irregularmente e causar danos e perigos.

D6 - No caso em que seja necessário



MANUAL DE INSTRUÇÕES DA MOTOENXADA

esvaziar o reservatório efectuar a operação ao ar livre.

D7 - Verifique ou mande verificar por um centro de assistência a intervalos regulares, o aperto das lâminas e dos parafusos de suporte do motor.

D8 - As lâminas da motoenxada são cortantes e podem provocar cortes na epiderme. É necessário adoptar as apropriadas precauções quando se trabalha em proximidade ou nas lâminas.

3. DESCRIÇÕES DAS PARTES DA MÁQUINA

DESCRIÇÃO (Fig.1)

- A) Alavanca de comando de rotação das lâminas.
- B) Registo do cabo de comando das lâminas
- C) Alavanca do acelerador.
- D) Botões de bloqueio dos semi-manípulos
- E) Pega da corda de arranque
- F) Tampa do reservatório de combustível
- G) Tampa de abastecimento do óleo do motor
- H) Arrancador
- I) Capuz da vela
- L) Silenciador
- M) Motor de explosão
- N) Câter de protecção das lâminas
- O) Lâmina de profundidade de trabalho
- P) Lâminas
- Q) Redutor
- R) Roda para o transporte
- S) Discos fresas (somente TL 60)

4. MONTAGEM (Fig.2)

A) - CHAPA SEMI-MANÍPULO

Montar a chapa de fixação do semi-manípulo (1) no chassis da motoenxada, utilizando os 4 parafusos (2) e bloquear tudo com as porcas (4).

B) SEMI-MANÍPULOS

Introduzir na chapa porta-manípulos os dois semi-manípulos (5-6) e fixá-los com os parafusos (8) e os botões (7), prestando atenção a interpor o disco (3).

C) BARRA PARA A REGULAÇÃO DE PROFUNDIDADE DE TRABALHO

Fixar a barra (9) na sede da estrutura, interpor a anilha (10) e fixar o todo com a cavilha de segurança (11).

5. COLOCAÇÃO EM FUNÇÃO



ATENÇÃO !!

Este motor é expedido sem óleo. **NÃO LIGAR** antes de ter enchido o reservatório do óleo. **NÃO SUPERAR O NÍVEL MÁXIMO.**

ATENÇÃO !!



Antes de colocar em função, consultar o anexo manual do produtor do motor.



- 1) Preparar o combustível e fazer o abastecimento somente ao ar livre.
- 2) Conservar o combustível num recipiente previsto para este uso e com a tampa bem fechada.

6. ARRANQUE E PARAGEM



ATENÇÃO! Cumprir com atenção os avisos contidos no precedente Cap. 2 PRECAUÇÕES FUNDAMENTAIS DE SEGURANÇA.

INSTRUÇÕES PARA OS MOTORES COM COMANDO DE AR NA ALAVANCA DO ACELERADOR (Fig.3)

A alavanca controla a velocidade do motor. Para o arranque a frio a alavanca deve ser colocada na posição  (2).

Um motor quente pode ser ligado na posição **MÁXIMO** .

As melhores performances da motoenxada se obtêm na posição **MÁXIMO** .

INSTRUÇÕES PARA OS MOTORES COM BOMBA (BOLBO) DE COMBUSTÍVEL (Fig.4)



A alavanca controla a velocidade do motor. Para o arranque a frio levar a alavanca na posição **MÁXIMO**  (2). De seguida premer energicamente para o bolbo da bomba "primer" (fig.11) antes de ligar o motor. (Além disso, se o motor se bloqueia pela falta de combustível, abastecer o reservatório de combustível e premer a bomba de alimentação 3 vezes).



Fig. 11

NOTA: Em geral, não é necessário accionar a bomba quando se liga um motor já quente. Contudo, em condições climáticas frias, é possível que se deva repetir a operação inicial. As melhores performances da motoenxada se obtêm na posição **MÁXIMO** .

NOTA: Explicações mais detalhadas que concernem o uso e a manutenção do motor estão indicadas no manual do fabricante do motor, em anexo a parte.



Segure o cabo direito com a mão esquerda, sem premir a alavanca de comando das fresas; coloque-se lateralmente à enxada com o corpo assumindo uma posição estável e longe do grupo das fresas.

Segure a corda de arranque (fig. 5) e puxe-a até a colocação em movimento.

Deixar funcionar o motor por alguns segundos.



PARAGEM DO MOTOR

1) Para interromper o motor, colocar a alavanca do acelerador (fig. 3-4) na posição  (1).

7. UTILIZAÇÃO

COMO UTILIZAR A MOTOENXADA

1) Colocar-se em proximidade do terreno a trabalhar.



Controlar que eventuais corpos estranhos, não sejam presentes no terreno a trabalhar.

2) Posicione a roda de transporte na posição "ALTA" (ver a fig. 6 - 1-2-3-4).

3) Ligar o motor. Vide Cap.6.

4) Para ligar a rotação das lâminas, premer a alavanca de comando das lâminas (fig.7) e levá-la na posição (2). Ao soltar a alavanca, as lâminas se recuam.



ATENÇÃO!! Tão logo as lâminas começam a rodar, as motoenxadas tem tendência a avançar no terreno.



ATENÇÃO!! No caso em que as fresas entrem em rotação com a alavanca livre, não utilize a máquina, e dirija-se a um centro de assistência autorizado

MANUAL DE INSTRUÇÕES DA MOTOENXADA

5) Para regular a velocidade de avanço da lâmina, e portanto a profundidade de trabalho das lâminas, o operador deve:

- MÁXIMA PROFUNDIDADE DE TRABALHO

Premer nos semi-manípulos para afundar a lâmina no terreno de modo a diminuir a velocidade de avanço da lâmina (fig.7), e aumentar a profundidade de trabalho.

- MÍNIMA PROFUNDIDADE DE TRABALHO

Diminuir a pressão nos semi-manípulos para emergir a lâmina do terreno de modo a aumentar o avanço da lâmina (fig.7), e diminuir a profundidade de trabalho.

8. MANUTENÇÃO



ATENÇÃO!! Desligue o motor e remova a vela antes de realizar qualquer manutenção.



ATENÇÃO!! Espere que o motor esteja totalmente resfriado.



ATENÇÃO!! Utilize as luvas de segurança para qualquer intervenção de montagem e manutenção nas lâminas.

MOTOR

Vide manual do fabricante em anexo.

VERIFIQUE OS PARAFUSOS E AS PARTES ROTATÓRIAS

Antes de qualquer uso, controlar que não sejam presentes parafusos ou partes afrouxadas e que não existam rachaduras ou desgastes nas lâminas das lâminas.

Substituir as partes danificadas antes do uso.

SUBSTITUIÇÃO DAS LÂMINAS (Fig.9)

Afrouxar a mola e extrair o perno de bloqueio (1). Extrair a lâmina desafiando-a pela árvore (2). Introduzir a nova lâmina, prestando atenção a fazer corresponder os furos de fixação na árvore e bloquear tudo com o perno e a mola.

REGISTO DO CABO DE COMANDO DAS LÂMINAS - REGULAÇÃO (Fig.1 part.B)

A operação de regulação e controlo deve ser realizada por um centro de assistência autorizado.



Uma regulação errada pode constituir perigo!

LIMPEZA, TRANSPORTE E ARMAZENAGEM

Em caso de interrupção de utilização superior a 2 meses, esvaziar o reservatório do combustível.

Não limpar com líquidos agressivos.

Conservar o aparelho em lugar seco e seguro não acessível as crianças.

Em ocasião do transporte, esvaziar o reservatório de combustível.

9. ELIMINAÇÃO

No fim de vida de trabalho da Motoenxada, dirija-se a um centro de assistência qualificado para informações relativas à colocação fora de serviço, desmontagem e eliminação.

MANUAL DE INSTRUÇÕES DA MOTOENXADA

DADOS TÉCNICOS DA MOTOENXADA		
	TL 40/N	TL 60
Masa (sem combustível)	36 Kg	39 Kg
Largura de fresagem	38 cm	56 cm
Regime máximo de rotação das fresadoras	90 / 125 1/min	
Vibração EN 1033: 1995 UNI EN 709: 1998	5,9 m/s² @ 3.000 rpm	
Nível de potência acústica EN 1553: 2001 UNI EN 709: 1998	LAcq 80,2 dB (A) - Lmax 98,7 dB (C) @ 3.000 rpm	
Potencia:		
BRIGGS & STRATTON - XC 35	1,80 kW @ 3.000 rpm	
BRIGGS & STRATTON - XLS 50	3,47 kW @ 3.600 rpm	
HONDA - GVC 135	3,35 kW @ 3.600 rpm	
SANDRIGARDEN 3,5 HP	1,90 kW @ 3.000 rpm	
SANDRIGARDEN 5,5 HP	3,50 kW @ 3.600 rpm	

note _____

note _____

1. ΣΥΓΧΑΡΗΤΗΡΙΑ

Αγαπητέ Πελάτη, θέλουμε να σας συγχαρούμε που επελέξατε ένα προϊόν κήπου της εταιρίας μας.

Το **ΜΟΤΟΣΚΑΠΤΙΚΟ** σας κατασκευάστηκε λαμβάνοντας υπόψη τους ισχύοντες κανονισμούς ασφαλείας σε θέματα προστασίας του καταναλωτή.

Σ' αυτό το εγχειρίδιο περιγράφονται και παρουσιάζονται οι λειτουργίες συναρμολόγησης, χρήσης καθώς και οι επεμβάσεις συντήρησης, που είναι αναγκαίες για να εξασφαλιστεί η τέλεια αποτελεσματικότητα του **ΜΟΤΟΣΚΑΠΤΙΚΟΥ** σας.

ΓΙΑ ΝΑ ΔΙΕΥΚΟΛΥΝΘΕΙ Η ΑΝΑΓΝΩΣΗ

Οι εικόνες που αναφέρονται στη συναρμολόγηση και στην περιγραφή του μηχανήματος βρίσκονται στην αρχή αυτού του φυλλαδίου.

Για να καταστεί πιο εύκολα κατανοητή η χρήση του μηχανήματος, να συμβουλευέστε αυτές τις σελίδες όταν θα διαβάζετε τις οδηγίες συναρμολόγησης και χρήσης.

Στην περίπτωση που το **ΜΟΤΟΣΚΑΠΤΙΚΟ** σας απαιτήσει τεχνική υποστήριξη ή επισκευή, σας παρακαλούμε να απευθυνθείτε στον αντιπρόσωπο ή σε ένα εξουσιοδοτημένο κέντρο τεχνικής υποστήριξης.

2. ΒΑΣΙΚΕΣ ΠΡΟΦΥΛΑΞΕΙΣ ΑΣΦΑΛΕΙΑΣ

ΓΕΝΙΚΟΙ ΚΑΝΟΝΕΣ

ΠΡΟΕΙΔΟΠΟΙΗΣΕΙΣ:



A1 - Το **ΜΟΤΟΣΚΑΠΤΙΚΟ** πρέπει πάντα να χρησιμοποιείται με βάση τις οδηγίες του κατασκευαστή που περιέχονται σ' αυτό το εγχειρίδιο.

A2 - Η χρήση του **ΜΟΤΟΣΚΑΠΤΙΚΟΥ** απαιτεί την τήρηση των κανόνων ασφαλείας.

A3 - Όλοι όσοι χρησιμοποιούν το **ΜΟΤΟΣΚΑΠΤΙΚΟ** πρέπει πρώτα να διαβάζουν το εγχειρίδιο οδηγιών και συντήρησης και να εξοικειώνονται πλήρως με τα χειριστήρια ώστε να κάνουν σωστή χρήση της συσκευής.

A3.1 - Φυλάξτε αυτό το εγχειρίδιο για μελλοντική αναφορά.

A4 - Μην επιτρέπτε τη χρήση του **ΜΟΤΟΣΚΑΠΤΙΚΟΥ** σε παιδιά και άτομα που δεν έχουν πλήρη γνώση αυτών των οδηγιών.

Ενδεχομένως, μπορεί οι εθνικοί κανονισμοί να περιορίζουν το όριο ηλικίας του χρήστη.

ΚΙΝΔΥΝΟΣ:

A5 - Δώστε την απαιτούμενη προσοχή στα υλικά που εκτινάσσονται από τις φρέζες.

A6 - Μην θέτετε σε κίνηση και μη χρησιμοποιείτε το μοτοσκαπτικό κοντά σε άτομα, ζώα ή αντικείμενα.

A7 - Ο χειριστής είναι υπεύθυνος για ατυχήματα ή κινδύνους που θα παρουσιαστούν σε άλλα άτομα ή αντικείμενά τους.

ΠΡΟΕΤΟΙΜΑΣΙΑ:



B1 - Επιθεωρήστε καλά την περιοχή στην οποία σκοπεύετε να χρησιμοποιήσετε το μοτοσκαπτικό και απομακρύνετε κάθε αντικείμενο που θα μπορούσε να τριχαχτεί ή να εμποδίσει τη λειτουργία του μηχανήματος.

B2 - Χρησιμοποιήστε το **ΜΟΤΟΣΚΑΠΤΙΚΟ** μόνο για το φρεζάρισμα εδάφους χωρίς εμπόδια.

ΕΓΧΕΙΡΙΔΙΟ ΟΔΗΓΙΩΝ ΜΟΤΟΣΚΑΠΤΙΚΟ



Μη χρησιμοποιείτε το μηχάνημα για άλλες δουλειές.

B3 - Κατά τη χρήση του μηχανήματος να φοράτε εφαρμοστά ρούχα, όχι φαρδιά. Φοράτε **ΠΑΝΤΑ** προστατευτικά παπούτσια και μακρύ παντελόνι **ΠΟΤΕ** μη χρησιμοποιείτε το μηχάνημα με γυμνά πόδια ή με σανδάλια.



B4 - Να φοράτε χοντρά γάντια.
B5 - Ο χρήστης του μοτοσκαπτικού πρέπει να είναι σε καλή φυσική κατάσταση. **ΜΗ ΧΡΗΣΙΜΟΠΟΙΕΙΤΕ** το **ΜΟΤΟΣΚΑΠΤΙΚΟ** εάν είστε κουρασμένοι, εάν δεν αισθάνεστε καλά ή υπό την επήρεια οινοπνεύματος ή ναρκωτικών.



B6 - ΠΡΟΣΟΧΗ! Τα καυσαέρια είναι δηλητηριώδη και προκαλούν ασφυξία. Εάν κανείς τα αναπνεύσει μπορεί να έχουν και θανατηφόρα αποτελέσματα. Μην αφήνετε το μοτέρ να λειτουργεί για πολλή ώρα σε κλειστό ή ανεπαρκώς αεριζόμενο χώρο.



B7 - ΠΡΟΣΟΧΗ! Η βενζίνη είναι άκρως εύφλεκτη.

ΚΙΝΔΥΝΟΣ ΕΓΚΑΥΜΑΤΩΝ ΚΑΙ ΠΥΡΚΑΓΙΑΣ.

Σε περίπτωση πυρκαγιάς, αν είναι εφικτό, χρησιμοποιήστε έναν πυροσβεστήρα. Εναλλακτικά μπορείτε να ρίξετε χώμα στις φλόγες. Αν δεν μπορείτε να σβήσετε τις φλόγες αμέσως, απομακρυνθείτε από το μηχάνημα σε απόσταση τουλάχιστον 20 μέτρων.

7.1 - Φυλάξτε τη βενζίνη στα ειδικά δοχεία που προβλέπονται γι'αυτή τη χρήση.

7.2 - Κάντε ανεφοδιασμό βενζίνης μόνο σε ανοιχτό χώρο. Μην



καπνίζετε κατά τη διάρκεια του ανεφοδιασμού.

7.3 - Κάντε ανεφοδιασμό βενζίνης πριν θέσετε σε λειτουργία το μοτέρ. Ποτέ μη βγάξετε την τάπα του ρεζερβουάρ και μην κάνετε ανεφοδιασμό βενζίνης όταν το μοτέρ λειτουργεί ή όταν είναι ζεστό.

7.4 Σε περίπτωση διαρροής βενζίνης μην προσπαθήσετε να θέσετε σε κίνηση το μοτέρ αλλά μετακινήστε το μηχάνημα μακριά από το σημείο όπου διέρρευσε βενζίνη. Αποφύγετε οπδήποτε θα μπορούσε να προκαλέσει σπινθήρα ή φλόγα, μέχρι να εξατμιστούν εντελώς οι ατμοί βενζίνης.

7.5 - Κλείστε το ρεζερβουάρ βενζίνης και τα δοχεία κλείνοντας σφιχτά τις τάπες.

B8 - Αντικαταστήστε το σιγαστήρα αν είναι ελαττωματικός ή αν έχει καταστραφεί.

B9 - Πριν από τη χρήση, να επιθεωρείτε πάντα οπτικά τις φρέζες, τα πειράκια εμπλοκής των φρεζών και τα μαχαίρια ώστε να μην έχουν φθαρεί ή καταστραφεί. Αντικαταστήστε τα μαχαίρια που έχουν φθαρεί ή καταστραφεί με πλήρη σετ ώστε να διατηρείται η ισορροπία τους.

ΛΕΙΤΟΥΡΓΙΑ



C1 - Μην αφήνετε να λειτουργεί ο κινητήρας σε κλειστό ή μικρό χώρο όπου μπορεί να συσσωρευτεί το επικίνδυνο μονοξειδίο του άνθρακα που περιέχεται στα καυσαέρια.

C2 - Να χρησιμοποιείτε το μηχάνημα σε εδάφη όπου υπάρχει φυσικό φως ή ο επαρκής τεχνητός φωτισμός.

C3 - Να κρατάτε το μηχανήμα πάντα και με τα δύο χέρια.

Η θέση σας να είναι πάντα σταθερή και ασφαλής και να στηρίζετε και στα δύο πόδια.

C4 - Να αποφεύγετε, κατά το δυνατό, τη χρήση του μοτοσκαπτικού σε λασπώδη εδάφη, σε εδάφη με πολλές πέτρες και σε ιδιαίτερος σκληρά εδάφη.

C5 - Στις πλαγιές να πατάτε με ασφάλεια τα πόδια σας στο έδαφος.

C6 - Να περπατάτε και να μην τρέχετε ποτέ με το μηχανήμα.

C7 - Στις πλαγιές να προχωρείτε εγκάρσια, χωρίς να πηγαίνετε ποτέ προς τα επάνω ή προς τα κάτω.

C8 - Να προσέχετε πολύ όταν αλλάζετε κατεύθυνση στις πλαγιές.

C9 - Να αποφεύγετε τη χρήση του μηχανήματος σε εδάφη με μεγάλη κλίση.

C10 - Να προσέχετε ιδιαίτερα όταν αλλάζετε κατεύθυνση και όταν τραβάτε το μοτοσκαπτικό προς τα πίσω.

C11 - Όταν το μοτοσκαπτικό πρέπει να περάσει σε έδαφος διαφορετικό από αυτό στο οποίο βρίσκεστε και όταν πρέπει να το μεταφέρετε στην περιοχή όπου θα το χρησιμοποιήσετε, να σταματάτε το μοτέρ (και κατά συνέπεια και τις φρέζες).

C12 - Μην αλλάζετε τις ρυθμίσεις του μοτέρ ούτε να κάνετε ιδιαίτερες επεμβάσεις για να αυξήσετε τις στροφές του μοτέρ.

C13 - Όταν θέτετε σε λειτουργία το μοτέρ να δίνετε ιδιαίτερη προσοχή, να ακολουθείτε τις οδηγίες και να κρατάτε τα πόδια σας μακριά από τις φρέζες.

C14 - Μην βάζετε τα χέρια ή τα πόδια κοντά ή από κάτω από τα περιστρεφόμενα τμήματα.

C15 - Μην ανυψώνετε ποτέ ούτε να μεταφέρετε το μηχανήμα όταν το μοτέρ βρίσκεται σε κίνηση.

C16 - **Σταματήστε το μοτέρ και αποσυνδέστε το καλώδιο από το μπουζί:**

C17 - Πριν κάνετε καθαρισμό, συντήρηση ή επιθεώρηση του μηχανήματος, να βεβαιώνετε ότι οι φρέζες και τα άλλα κινούμενα τμήματα έχουν σταματήσει εντελώς. Αποσυνδέστε το καλώδιο από το μπουζί και τοποθετήστε το μακριά από το ίδιο, ώστε να αποφευχθεί τυχαία εκκίνηση.

C18 - Εάν χτυπήσετε ένα ξένο σώμα, σταματήστε το μοτέρ, αποσυνδέστε το καλώδιο από το μπουζί και ελέγξτε προσεκτικά τις φρέζες για να δείτε εάν έχει προκληθεί κάποια βλάβη. Πηγαίνετε για επισκευή τυχόν βλάβης πριν ξαναθέσετε σε κίνηση το μοτέρ, απευθυνθείτε σε ένα εξειδικευμένο κέντρο τεχνικής υποστήριξης.

C19 - Εάν το μηχανήμα παρουσιάζει περίεργους κραδασμούς, σταματήστε το μοτέρ και αναζητήστε αμέσως την αιτία των κραδασμών. Συνήθως, οι κραδασμοί υποδεικνύουν ότι υπάρχει κάποιο πρόβλημα.

C20 - **Σταματήστε το μοτέρ:**

20.1 Κάθε φορά που εγκαταλείπετε το μοτοσκαπτικό.

20.2 Πριν από κάθε ανεφοδιασμό βενζίνης.

20.3 Πριν ρυθμίσετε το ύψος του μαχαιριού (υνίου) (περιμένετε μέχρι να σταματήσουν οι φρέζες).

C21 - Πριν ανυψώσετε ή κατεβάσετε τον τροχό.

C22 - Πριν καθαρίσετε ή βγάλετε τα διάφορα υλικά από τις φρέζες.

C23 - Όταν πρέπει να σβήσετε το μοτέρ, βάλτε το γκάζι στο ρελαντί και κλείστε τη στρόφιγγα βενζίνης (εάν προβλέπεται) μετά το σταμάτημα του μοτέρ.

C24 - Χρησιμοποιήστε το μηχανήμα με θερμοκρασία άνω των 5°C, έτσι ώστε το έδαφος να μην είναι παγωμένο, αποφύγετε τη χρήση σε πολύ ξερά και συμπαγή εδάφη, γιατί αποδεινύονται εξαιρετικά σκληρά.

ΣΥΝΤΗΡΗΣΗ ΚΑΙ ΑΠΟΘΗΚΕΥΣΗ

D1 - Να φροντίζετε να είναι καλά σφιγμένα όλα τα παξιμάδια και οι βίδες έτσι ώστε το μηχανήμα να είναι σε καλή κατάσταση λειτουργίας

D2 - Μην αποθηκεύετε ποτέ το μοτοσκαπτικό σε κλειστό χώρο αφήνοντας βενζίνη στο ρεζερβουάρ, δεδομένου ότι οι ατμοί της βενζίνης μπορεί να φτάσουν σε μια φλόγα ή σε μία πηγή σπινθήρων.

D3 - Πριν αποθηκεύσετε το μηχανήμα σε κλειστό χώρο, περιμένετε να κρυώσει το μοτέρ.

D4 - Για να μειωθεί ο κίνδυνος πρόκλησης πυρκαγιάς, φροντίστε ώστε το μοτέρ και ο σιγαστήρας να είναι καθαροί χωρίς χόρτα, φύλλα ή υπερβολικό γράσο.

D5 - Για λόγους ασφαλείας πρέπει να αλλάζετε τα τμήματα που έχουν φθαρεί ή που έχουν καταστραφεί. Να χρησιμοποιείτε μόνο γνήσια ανταλλακτικά. Τα ανταλλακτικά που κατασκευάζονται από άλλους

κατασκευαστές μπορεί να μην προσαρμόζουν καλά και να προκαλέσουν ζημιές ή να είναι επικίνδυνα.

D6 - Στην περίπτωση που θέλετε να αδειάσετε το ρεζερβουάρ κάντε το σε εξωτερικό χώρο.

D7 - Να επιθεωρείτε ή να ζητάτε να γίνεται έλεγχος, σε τακτικά διαστήματα, από ένα κέντρο τεχνικής υποστήριξης, για να επιβεβαιώνεται ότι οι φρέζες και οι βίδες στερέωσης του μοτέρ είναι καλά σφιγμένες.

D8 - Οι φρέζες του μοτοσκαπτικού είναι κοφτερές και μπορεί να προκαλέσουν κοψίματα στο δέρμα. Πρέπει να υιοθετείτε τις απαραίτητες προφυλάξεις όταν εργάζεστε κοντά ή με τις φρέζες.

3. ΠΕΡΙΓΡΑΦΗ ΤΜΗΜΑΤΩΝ ΤΟΥ ΜΗΧΑΝΗΜΑΤΟΣ

ΠΕΡΙΓΡΑΦΗ (εικ.1)

- A)** Μοχλός ελέγχου περιστροφής των φρεζών.
- B)** Ρεγουλαδόρος καλωδίου κίνησης φρεζών.
- C)** Μοχλός γκαζιού.
- D)** Πόμολα εμπλοκής χειρολαβών
- E)** Λαβή του σχοινού εκκίνησης
- F)** Τάπα ρεζερβουάρ καυσίμου
- G)** Τάπα για συμπλήρωμα λαδιού στο μοτέρ
- H)** Εκκινήτριας
- I)** Κουκούλα μπουζί
- L)** Σιγαστήρας
- M)** Μοτέρ εσωτερικής καύσης
- N)** Προστατευτικό κάρτες φρεζών
- O)** Μαχαίρι (υνί) για εργασία σε βάθος
- P)** Φρέζες
- Q)** Μειωτήρας
- R)** Τροχός μεταφοράς
- S)** Δίσκοι φρεζών (μόνο TL 60)



4. ΣΥΝΑΡΜΟΛΟΓΗΣΗ (Εικ.2)

Α) - ΠΛΑΚΑ ΧΕΙΡΟΛΑΒΩΝ

Τοποθετήστε την πλάκα στερέωσης των χειρολαβών (1) στο σασί του μοτοσκαπτικού, με τις 4 βίδες (2) και στερεώστε με τα παξιμάδια (4).

Β) ΧΕΙΡΟΛΑΒΕΣ

Εισαγάγετε στην πλάκα τις δύο χειρολαβές (5-6) και στερεώστε με τις βίδες (8) και τα πόμολα (7), φροντίζοντας να βάλετε ενδιάμεσα την πλάκα (3).

Γ) ΜΠΑΡΑ ΡΥΘΜΙΣΗΣ ΤΟΥ ΒΑΘΟΥΣ ΛΕΙΤΟΥΡΓΙΑΣ

Στερεώστε τη μπάρα (9) στην έδρα του πλαισίου, βάλτε ανάμεσα τη ροδέλα (10) και στερεώστε τα με την κοπίλια (11)

5. ΘΕΣΗ ΣΕ ΛΕΙΤΟΥΡΓΙΑ



ΠΡΟΣΟΧΗ !!

Το μοτέρ αυτό αποστέλλεται χωρίς να περιέχει λάδι. **ΜΗΝ ΘΕΤΕΤΕ ΣΕ ΚΙΝΗΣΗ ΠΡΙΝ ΓΕΜΙΣΤΕ ΤΟ ΡΕΖΕΡΒΟΥΑΡ ΜΕ ΛΑΔΙ. ΜΗΝ ΞΕΠΕΡΝΑΤΕ ΤΗ ΜΕΓΙΣΤΗ ΣΤΑΘΜΗ.**

ΠΡΟΣΟΧΗ !!



Πριν θέσετε σε κίνηση, συμβουλευτείτε το συνοδευτικό εγχειρίδιο του κατασκευαστή του μοτέρ.



- 1) Προετοιμάστε το καύσιμο και κάντε ανεφοδιασμό μόνο εξωτερικό χώρο.
- 2) Φυλάξτε το καύσιμο σε δοχείο

που να προορίζεται γι'αυτή τη χρήση και με το καπάκι καλά σφικγμένο.

6. ΕΝΑΡΞΗ ΚΑΙ ΠΑΥΣΗ ΛΕΙΤΟΥΡΓΙΑΣ



ΠΡΟΣΟΧΗ! Τηρείτε προσεκτικά τις προειδοποιήσεις που αναφέρονται στο προηγούμενο κεφάλαιο **2 ΒΑΣΙΚΕΣ ΠΡΟΦΥΛΑΞΕΙΣ ΑΣΦΑΛΕΙΑΣ.**

ΟΔΗΓΙΕΣ ΓΙΑ ΚΙΝΗΤΗΡΕΣ ΜΕ ΤΣΟΚ ΣΤΟ ΜΟΧΛΟ ΓΚΑΖΙΟΥ (Εικ.3)

Με το μοχλό μπορείτε να ελέγξετε την ταχύτητα του μοτέρ. Για την εκκίνηση όταν το μοτέρ είναι κρύο ο μοχλός πρέπει να τοποθετηθεί στη θέση |∅| (2).

Όταν το μοτέρ είναι ζεστό μπορεί να τεθεί σε κίνηση ενώ βρίσκεται στη θέση **ΜΕΓΙΣΤΟ** Οι καλύτερες επιδόσεις του μοτοσκαπτικού επιτυγχάνονται όταν βρίσκεται στη θέση **ΜΕΓΙΣΤΟ** .

ΟΔΗΓΙΕΣ ΓΙΑ ΚΙΝΗΤΗΡΕΣ ΜΕ ΦΟΥΣΚΑ ΨΕΚΑΣΜΟΥ ΚΑΥΣΙΜΟΥ (Εικ.4)

Με το μοχλό μπορείτε να ελέγξετε την ταχύτητα του μοτέρ. Για εκκίνηση όταν το μοτέρ είναι κρύο βάλτε το μοχλό στη θέση **ΜΕΓΙΣΤΟ** (2). Στη συνέχεια πιέστε δυνατά τη φούσκα "primer" (εικ.11) πριν θέσετε σε κίνηση το μοτέρ. (Επίσης, εάν το μοτέρ σταματήσει λόγω έλλειψης καυσίμου, γεμίστε το ρεζερβουάρ με καύσιμο και πιέστε τη φούσκα τροφοδοσίας 3 φορές).



ΕΙΚ. 11

ΕΓΧΕΙΡΙΔΙΟ ΟΔΗΓΙΩΝ ΜΟΤΟΣΚΑΠΤΙΚΟ

ΣΗΜΕΙΩΣΗ: Συνήθως δεν είναι αναγκαίο να πιέσετε τη φούσκα όταν το μοτέρ είναι ζεστό. Ωστόσο, με κρύες κλιματικές συνθήκες, μπορεί να χρειαστεί να επαναλάβετε την αρχική διαδικασία.

Οι καλύτερες επιδόσεις του μοτοσκαπτικού επιτυγχάνονται στη θέση ΜΕΓΙΣΤΟ .



ΣΗΜΕΙΩΣΗ: Περισσότερες επεξηγήσεις σχετικά με τη χρήση και τη συντήρηση του μοτέρ αναφέρονται στο εγχειρίδιο του κατασκευαστή, που προμηθεύεται ξεχωριστά.



Πιάστε την δεξιά ράβδο οδήγησης με το αριστερό χέρι, χωρίς να πιέσετε το λεβιέ χειρισμού των φρεζών. Πηγαίνετε στο πλάι του σκαπτικού με το σώμα λαμβάνοντας μια σταθερή θέση και μακριά από τις φρέζες. Πιάστε το σχοινί εκκίνησης (εικ. 5) και τραβήξτε μέχρι να πάρει μπροστά. Αφήστε το μοτέρ να λειτουργήσει για μερικά δευτερόλεπτα.



ΣΤΑΜΑΤΗΜΑ ΜΟΤΕΡ

1) Για να διακόψετε τη λειτουργία του μοτέρ, τοποθετήστε το μοχλό γκαζιού (εικ.3-4) στη θέση  (1).

7. ΧΡΗΣΗ

ΠΩΣ ΘΑ ΧΡΗΣΙΜΟΠΟΙΗΣΕΤΕ ΤΟ ΜΟΤΟΣΚΑΠΤΙΚΟ

1) Πηγαίνετε κοντά στο έδαφος στο οποίο σκοπεύετε να εργαστείτε.



Ελέγξτε αν στο έδαφος που σκοπεύετε να φρεζάρετε έχουν μείνει τυχόν ξένα αντικείμενα.

2) Τοποθετήστε τον τροχό μεταφοράς στη θέση “**ΥΨΗΛΟ**” (Βλέπε εικ.6 - 1-2-3-4).

3) Θέστε σε λειτουργία το μοτέρ Βλέπε Κεφ. 6.

4) Για την περιστροφή των φρεζών, πιέστε το μοχλό χειρισμού φρεζών (εικ.7) και τοποθετήστε τον στη θέση (2). Αφήνοντας το μοχλό οι φρέζες σταματούν.



ΠΡΟΣΟΧΗ!! Μόλις αρχίσουν να περιστρέφονται οι φρέζες, το μοτοσκαπτικό τείνει να κινείται προς τα εμπρός στο έδαφος.

ΠΡΟΣΟΧΗ!! Αν οι φρέζες μπαίνουν σε λειτουργία με το μοχλό ελεύθερο, μη χρησιμοποιείτε το μηχανήμα και απευθυνθείτε σε ένα εξουσιοδοτημένο κέντρο τεχνικής υποστήριξης.

5) Για να ρυθμιστεί η ταχύτητα κίνησης της φρέζας, κατά συνέπεια και το βάθος λειτουργίας των φρεζών, ο χειριστής πρέπει:

- ΜΕΓΙΣΤΟ ΒΑΘΟΣ ΛΕΙΤΟΥΡΓΙΑΣ

Να πιέσει τις δύο χειρολαβές για να βυθιστεί το μαχαίρι στο έδαφος ώστε να επιβραδύνει την κίνηση της φρέζας (εικ. 7) και να αυξήσει το βάθος λειτουργίας.

- ΕΛΑΧΙΣΤΟ ΒΑΘΟΣ ΛΕΙΤΟΥΡΓΙΑΣ

να μειώσει την πίεση στα χερούλια για να βγει το μαχαίρι από το έδαφος ώστε να αυξηθεί η ταχύτητα κίνησης της φρέζας (εικ. 7) και να μειωθεί το βάθος λειτουργίας.

8. ΣΥΝΤΗΡΗΣΗ



ΠΡΟΣΟΧΗ!! Πριν από οποιαδήποτε συντήρηση, σβήστε το μοτέρ και βγάλτε το μπουζί.



ΠΡΟΣΟΧΗ!! Περιμένετε έως ότου κρύνσει εντελώς το μοτέρ. **ΠΡΟΣΟΧΗ!!** Να φοράτε τα γάντια ασφαλείας κάθε φορά που κάνετε μια επέμβαση συναρμολόγησης και συντήρησης στις φρέζες.



ΜΟΤΕΡ

Βλέπε το προμηθευόμενο εγχειρίδιο του κατασκευαστή.

ΕΛΕΓΧΟΣ ΣΤΙΣ ΒΙΔΕΣ ΚΑΙ ΣΤΑ ΠΕΡΙΣΤΡΕΦΟΜΕΝΑ ΤΜΗΜΑΤΑ

Πριν από κάθε χρήση να ελέγχετε και να σφίγγετε τυχόν βίδες ή εξαρτήματα ξεσφιγμένα και να ελέγχετε αν υπάρχουν ρωγμές ή φθορές στα μαχαίρια των φρεζών.

Αντικαταστήστε τα τμήματα που έχουν φθαρεί πριν από τη χρήση.

ΑΝΤΙΚΑΤΑΣΤΑΣΗ ΦΡΕΖΩΝ (Εικ.9)

Ξεσφίξτε το ελατήριο και αφαιρέστε τον πείρο εμπλοκής (1). Αφαιρέστε τη φρέζα τραβώντας την έξω από τον άξονα (2). Τοποθετήστε την καινούργια φρέζα, προσέχοντας ώστε να προσαρμόζονται οι οπές στερέωσης στον άξονα και μπλοκάρτε με τον πείρο και το ελατήριο.

ΡΕΓΟΥΛΑΔΟΡΟΣ ΣΥΡΜΑΤΟΣΧΟΙΝΟΥ ΦΡΕΖΩΝ - ΡΥΘΜΙΣΗ (Εικ.1 μέρος Β)

Η ρύθμιση και ο έλεγχος πρέπει να γίνεται από ένα εξουσιοδοτημένο κέντρο τεχνικής υποστήριξης.

Τυχόν λανθασμένη ρύθμιση μπορεί να αποτελέσει αιτία κινδύνου!



ΚΑΘΑΡΙΣΜΟΣ ΜΕΤΑΦΟΡΑ ΚΑΙ ΑΠΟΘΗΚΕΥΣΗ

Σε περίπτωση που δεν χρησιμοποιείτε το μηχανήμα για περισσότερο από 2 μήνες, αδειάστε το ρεζερβουάρ καυσίμου.

Μην καθαρίζετε το μηχανήμα με διαβρωτικά υγρά.

Φυλάξτε το μηχανήμα σε στεγνό και ασφαλή χώρο όπου δεν έχουν πρόσβαση τα παιδιά.

Εάν πρέπει να το μεταφέρετε, αδειάστε το ρεζερβουάρ καυσίμου.

9. ΔΙΑΘΕΣΗ

Στο τέλος της διάρκειας ζωής του Μοτοσκαπτικού σας, απευθυνθείτε σε ένα εξουσιοδοτημένο κέντρο τεχνικής υποστήριξης προκειμένου να σας παρέχει πληροφορίες σχετικά με την θέση εκτός λειτουργίας, την αχρήστευση και τη διάθεσή του.

ΕΓΧΕΙΡΙΔΙΟ ΟΔΗΓΙΩΝ ΜΟΤΟΣΚΑΠΤΙΚΟ

ΤΕΧΝΙΚΑ ΣΤΟΙΧΕΙΑ ΜΟΤΟΣΚΑΠΤΙΚΟΥ		
	TL 40/N	TL 60
Μάζα (Χωρίς καύσιμο)	36 Kg	39 Kg
Πλάτος φρεζαρίσματος		
Μέγιστο επίπεδο	38 cm	56 cm
Περιστροφής φρεζών	90 / 125 1/min	
Κραδασμοί στις χειρολαβές EN 1033: 1995 UNI EN 709: 1998	5,9 m/s ² @ 3.000 rpm	
Στάθμη ηχητικής πίεσης EN 1553: 2001 UNI EN 709: 1998	LAcq 80,2 dB (A) - Lmax 98,7 dB (C) @ 3.000 rpm	
Ισχύς:		
BRIGGS & STRATTON - XC 35	1,80 kW @ 3.000 rpm	
BRIGGS & STRATTON - XLS 50	3,47 kW @ 3.600 rpm	
HONDA - GVC 135	3,35 kW @ 3.600 rpm	
SANDRIGARDEN 3,5 HP	1,90 kW @ 3.000 rpm	
SANDRIGARDEN 5,5 HP	3,50 kW @ 3.600 rpm	

note _____

note _____

La **SANDRIGARDEN** si riserva il diritto di apportare modifiche sia tecniche che estetiche al prodotto e al presente manuale senza preavviso.

SANDRIGARDEN reserves the right to make any technical or stylistic modifications to the product or this manual without prior no.

Die Fa. **SANDRIGARDEN** behält sich das Recht vor, jederzeit und ohne Vorankündigung technische und ästhetische Änderungen an Ihren Produkten vorzunehmen.

SANDRIGARDEN se réserve le droit d'apporter toute modification technique ou esthétique sans avertir au préalable.

De firma **SANDRIGARDEN** behoudt zich het recht voor onaangekondigd zowel technische wijzigingen als esthetische veranderingen aan te brengen.

SANDRIGARDEN s.r.l. se reserva el derecho de hacer modificaciones técnicas y estéticas sin aviso previo.

A **Sandrigarden s.r.l.** reserva-se o direito de produzir modificações quer técnicas quer estéticas sem aviso prévio.

Sandrigarden z o.o. rezerwuje sobie do wprowadzania zmiana technicznych jak i estetycznych bez uprzedzenia.

SANDRIGARDEN s.r.l.

Sede legale: via Manzoni, 22 - 36027 - ROSÀ (VI) - ITALIA

Uffici: via Verdi, 13 - 23847 - MOLTENO (LC) - ITALIA Tel. 031/3570411 - Fax.031/35704435